

INSPIRON™

ASENNUSOPAS



INSPIRON™

ASENNUSOPAS

Säätelymalli: P17F

Säätötyyppi: P17F001

Huomautukset, varoitukset ja vaarat

 **HUOMAUTUS:** HUOMAUTUKSET ovat tärkeitä tietoja, joiden avulla voit käyttää tietokonetta entistä paremmin.

 **VAROITUS:** VAROITUS tarkoittaa tilannetta, jossa laitteisto voi vahingoittua tai tietoja voidaan menettää. Ohjeissa kerrotaan myös, miten nämä tilanteet voidaan välttää.

 **VAARA:** VAARA ilmoittaa tilanteesta, johon saattaa liittyä omaisuusvahinkojen, loukkaantumisen tai kuoleman vaara.

Jos ostit Dellin n-sarjan tietokoneen, mitkään tässä asiakirjassa esitettävät viittaukset Microsoft Windows -käyttöjärjestelmiin eivät koske sinua.

Tässä tuotteessa on käytetty tekijänoikeuksien suojaustekniikkaa, joka on suojattu tietyillä yhdysvaltalaisilla patenteilla ja muilla Rovi Corporationin immateriaalioikeuksilla. Käänteisohjelmointi ja purkaminen on kielletty.

Tämän asiakirjan tiedot voivat muuttua ilman erillistä ilmoitusta.

© 2011-2012 Dell Inc. Kaikki oikeudet pidätetään.

Tämän materiaalin kaikenlainen kopioiminen ilman Dell Inc:n kirjallista lupaa on jyrkästi kielletty.

Tekstissä käytetyt tavaramerkit: Dell™, DELL-logo, Inspiron™ ja DellConnect™ ovat Dell Inc:n ja Intel®, Pentium® ja Core™ ovat Intel Corporationin rekisteröityjä tavaramerkkejä tai tavaramerkkejä Yhdysvalloissa ja/tai muissa maissa. AMD® ja Radeon™ ovat Advanced Micro Devicesin Inc. tavaramerkkejä tai rekisteröityjä tavaramerkkejä. Microsoft®, Windows® ja Windows-käynnistyspainike  ovat Microsoft Corporationin tavaramerkkejä tai rekisteröityjä tavaramerkkejä Yhdysvalloissa ja/tai muissa maissa. Bluetooth® on Bluetooth SIG, Inc:n rekisteröity tavaramerkki, jota Dell käyttää lisenssin nojalla. Blu-ray Disc™ on Blu-ray Disc Associationin tavaramerkki.

Muut julkaisussa mainitut tavaramerkit ja tuotenimet viittaavat merkkien ja nimien omistajiin tai tuotteisiin. Dell Inc. kieltää kaikki omistusoikeudet muihin kuin omiin tavara- ja tuotemerkkeihinsä.

Sisältö

Kannettavan Inspiron-tietokoneen asentaminen.....5

Ennen tietokoneen asentamista käyttövalmiiksi	5
Kytke verkkolaite.....	6
Verkkokaapelin (valinnainen) kytkeminen	7
Virtapainikkeen painaminen	8
Käyttöjärjestelmän käyttöönotto.....	9
Järjestelmän palautuslevyn luominen (suositellaan).....	10
SIM-kortin asentaminen (valinnainen) ...	12
Käyttöön ottaminen tai käytöstä poistaminen (valinnainen)	14
Langattoman näytön asentaminen (valinnainen)	16
Tietokoneen liittäminen Internetiin (valinnainen)	17

Kannettavan Inspiron-tietokoneen käyttäminen..... 20

Oikean näkymän toiminnot.....	20
Vasemman näkymän ominaisuudet ...	22
Tietokone takaa	26
Tietokone edestä	28
Tilan merkkivalot ja ilmaisimet	30
Akun latauksen poistaminen käytöstä. . .	31
Tietokoneen runko ja näppäintoiminnot.....	32
Kosketuslevyn liikkeet	36
Multimedianappaimet	38
Optisen aseman käyttäminen	40
Näytön toiminnot.....	42
Yläkannen irrottaminen ja asentaminen (valinnainen)	44
Akun irrottaminen ja vaihtaminen.....	48
Ohjelmien ominaisuudet	50

Sisältö

Dell DataSafe Online Backup-varmuuskopio	51	Dell Factory Image Restore	71
Dell Stage	52	Ohjeiden saaminen	73
Ongelmien ratkaiseminen	54	Tekninen tuki ja asiakaspalvelu	74
Äänimerkkikoodit	54	DellConnect	74
Verkko-ongelmat	55	Online-palvelut	75
Virtaongelmat	56	Automaattinen Tilauksen tila -palvelu	76
Muistiongelmat	58	Tuotetiedot	76
Järjestelmän lukkiutuminen ja ohjelmisto-ongelmat	58	Laitteiden palauttaminen takuukorjausta tai hyvitystä varten	77
Tukityökalujen käyttäminen	61	Ennen kuin soitat	79
Dell-tukikeskus	61	Yhteyden ottaminen Delliin	81
Omat Dell-lataukset	62	Lisätiedot ja resurssit	82
Laitteiston vianmääritys	63	Tekniset tiedot	84
Dell-diagnostiikka	63	Liite	91
Käyttöjärjestelmän palauttaminen	65	NOM-tiedot tai viralliset meksikolaiset normit (vain Meksiko)	91
Järjestelmän palauttamistoiminto	66	Hakemisto	92
Dell DataSafe Local Backup varmuuskopio	67		
Järjestelmän palautuslevy	70		

Kannettavan Inspiron-tietokoneen asentaminen

Tässä osassa on tietoja kannettavan Dell Inspiron -tietokoneen asentamisesta.

Ennen tietokoneen asentamista käyttövalmiiksi

Valitse tietokoneen paikka niin, että se on helppo kytkeä virtalähteeseen ja ilmanvaihto toimii oikein. Varmista, että tietokone on tasaisella pinnalla.

Jos ilmavirtaus kannettavan tietokoneen ympärillä estyy, tietokone voi ylikuumentua. Voit ehkäistä ylikuumentumista varmistamalla, että tietokoneen takana on vähintään 10,2 cm ja kaikilla muilla sivuilla 5,1 cm tilaa. Älä koskaan pidä tietokonetta suljetussa tilassa, kuten kaapissa tai laatikossa, kun tietokoneeseen on kytketty virta.

 **VAARA:** Älä peitä ilma-aukkoja, älä työnnä niihin esineitä äläkä anna pölyn kerääntyä niihin. Älä sijoita Dell-tietokonetta sen ollessa käynnissä ympäristöihin, joissa ilma ei pääse virtaamaan (esim. suljettu salkku) tai kangasmateriaalien (esim. matto) päälle. Ilmavirtauksen rajoittaminen saattaa vahingoittaa tietokonetta, huonontaa sen suorituskykyä tai aiheuttaa tulipalon. Tietokone käynnistää tuulettimen kuumentuessaan. Tuulettimesta kuuluu normaalisti ääntä, eikä se ole merkki tuulettimen tai tietokoneen viasta.

 **VAROITUS:** Painavien tai terävien esineiden asettaminen tai pinoaminen tietokoneen päälle saattaa aiheuttaa tietokoneelle pysyvää vahinkoa.

Kytke verkkolaite

Liitä verkkolaite tietokoneeseen ja kytke se sitten pistorasiaan tai ylijännitesuojaan.

⚠ VAARA: Verkkolaite toimii pistorasioissa kaikkialla maailmassa. Virtaliittimet jamonipistorasiat voivat kuitenkin olla erilaisia eri maissa. Yhteensopimattoman kaapelin käyttäminen tai kaapelin kytkeminen väärin monipistorasiaan tai pistorasiaan voi aiheuttaa tulipalon tai vahingoittaa laitteistoa.

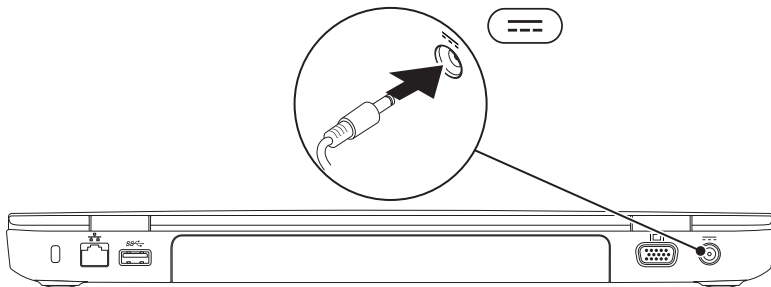

Verkkokaapelin (valinnainen) kytkeminen

Jos haluat käyttää langallista verkkoyhteyttä, kytke tietokoneeseen verkkokaapeli.

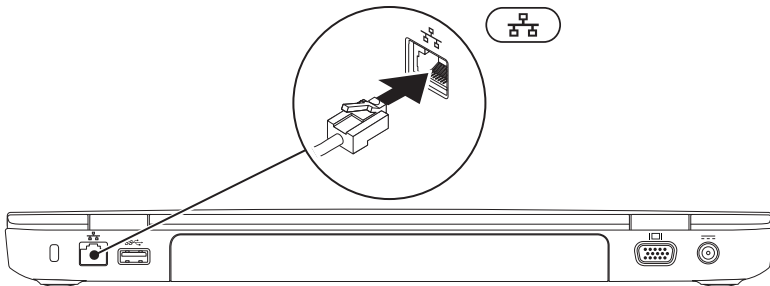

Virtapainikkeen painaminen

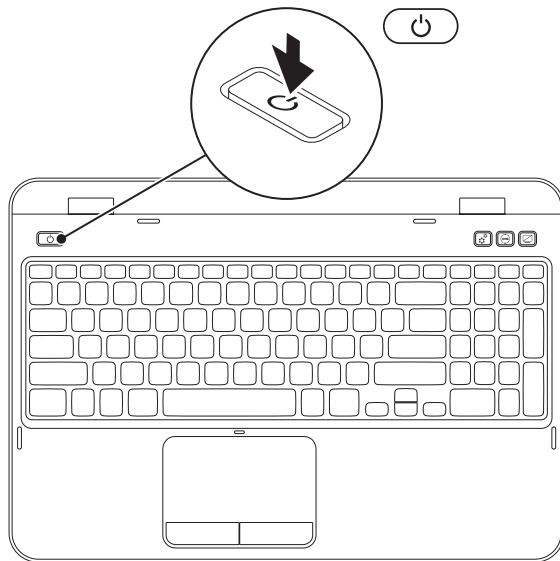

Käyttäjärjestelmän käyttöönotto

Dell-tietokoneeseen on esimääritetty ostettaessa valittu käyttäjärjestelmä.

Microsoft Windowsin käyttöönotto

Ota Microsoft Windows käyttöön ensimmäistä kertaa noudattamalla näyttöön tulevia ohjeita. Nämä vaiheet ovat pakollisia, ja niiden suorittaminen voi kestää jonkin aikaa. Windowsin asennusnäyttöjen avulla voit hyväksyä käyttöoikeussopimuksen, määrittää asetuksia ja muodostaa Internet-yhteyden.

 **VAROITUS:** Älä keskeytä käyttäjärjestelmän määritystoimintoa. Jos toiminto keskeytetään, tietokoneen toiminta saattaa estyä ja käyttäjärjestelmä täytyy asentaa uudelleen.

 **HUOMAUTUS:** On suositeltavaa, että lataat ja asennat tietokoneeseen uusimman BIOS-version ja ohjaimet, jotka ovat saatavissa osoitteesta **support.dell.com**.

 **HUOMAUTUS:** Lisätietoja käyttäjärjestelmästä ja ominaisuuksista on osoitteessa **support.dell.com/MyNewDell**.

Ubuntu-käyttäjärjestelmän käyttöönotto

Määritä Ubuntu-asetukset noudattamalla näyttöön tulevia ohjeita. Lisää käyttäjärjestelmäkohtaisia tietoja on Ubuntu-ohjeissa.

Järjestelmän palautuslevyn luominen (suositellaan)

 **HUOMAUTUS:** On suositeltavaa, että luot järjestelmän palautuslevyn heti, kun määrität Microsoft Windowsin asetukset.

Järjestelmän palautuslevyn avulla tietokone voidaan palauttaa siihen tilaan, jossa se oli ostohetkellä, mutta myös siten, että datatiedostot säilytetään (ilman, että tarvitaan *käyttöjärjestelmälevyä*). Voit käyttää järjestelmän palautuslevyä, jos tietokoneen käyttötila ei ole halutun kaltainen laitteistoon, ohjelmistoon, ohjaimiin tai muihin järjestelmäasetuksiin tehtyjen muutosten takia.

Järjestelmän palautuslevyn luomiseen tarvitaan:

- Dell DataSafe Local Backup
- USB-muistitikku, jonka vähimmäiskapasiteetti on 8 Gt tai DVD-R/DVD+R/Blu-ray Disc (valinnainen)

 **HUOMAUTUS:** Dell DataSafe Local Backup ei tue uudelleenkirjoitettavia levyjä.

Järjestelmän palautuslevyn luominen:

1. Varmista, että verkkolaite on kytketty (katso kohta "Kytke verkkolaite" Sivulla 6).
2. Aseta levy tai USB-muistitikku tietokoneeseen.
3. Valitse **Käynnistä**  → **Kaikki ohjelmat** → **Dell DataSafe Local Backup**.
4. Valitse **Create Recovery Media** (Luo palautuslevy).
5. Noudata näytön ohjeita.





HUOMAUTUS: Lisätietoja järjestelmän palautuslevy käytöstä on kohdassa "Järjestelmän palautuslevy" Sivulla 70



HUOMAUTUS: On suositeltavaa, että luot järjestelmän palautuslevyn heti, kun määrität Microsoft Windowsin asetukset. Lisätietoja Windows 7 -käyttöjärjestelmästä on osoitteessa support.dell.com/MyNewDell.

SIM-kortin asentaminen (valinnainen)

-  **HUOMAUTUS:** SIM-korttipaikka on käytettävissä vain, jos tilasit WWAN-kortin tietokoneen oston yhteydessä.
-  **HUOMAUTUS:** SIM-kortin asennusta ei tarvita, jos Internet-yhteyden muodostamisessa käytetään EVDO-korttia.

SIM (Subscriber Identity Module) -kortin asentaminen tietokoneeseen mahdollistaa Internet-yhteyden muodostamisen. Jos haluat muodostaa Internet-yhteyden, sinun on oltava matkapuhelinpalveluntarjoajan verkon kantama-alueella.

Voit asentaa SIM-kortin seuraavasti:

1. Sammuta tietokone.
2. Irrota akku (katso kohta "Akun irrottaminen ja vaihtaminen" Sivulla 48).
3. Liu'uta SIM-kortti akkupaikan SIM-korttipaikkaan.
4. Irrota akku (katso kohta "Akun irrottaminen ja vaihtaminen" Sivulla 48)
5. Käynnistä tietokone.

Voit irrottaa SIM-kortin painamalla sitä.

Kannettavan Inspiron-tietokoneen asentaminen

- | | |
|----------|------------------|
| 1 | SIM-korttipaikka |
| 2 | SIM-kortti |
| 3 | akkupaikka |

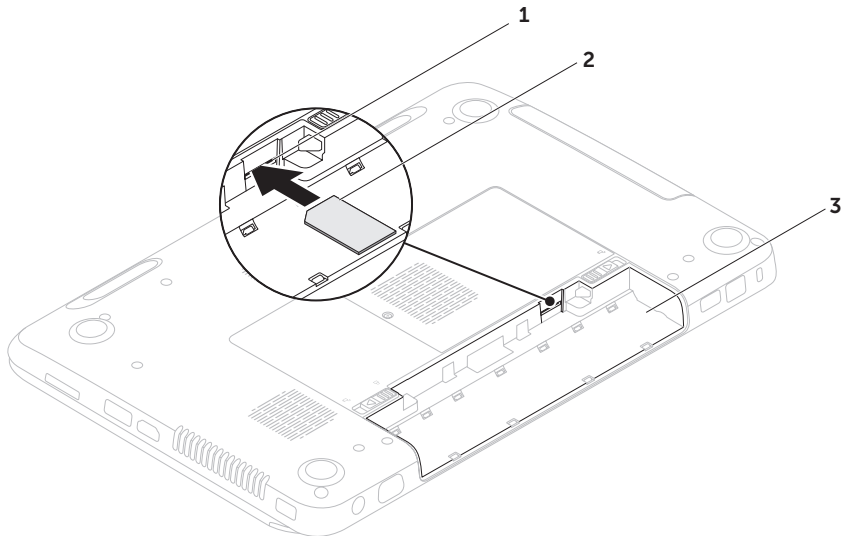

Käyttöön ottaminen tai käytöstä poistaminen (valinnainen)

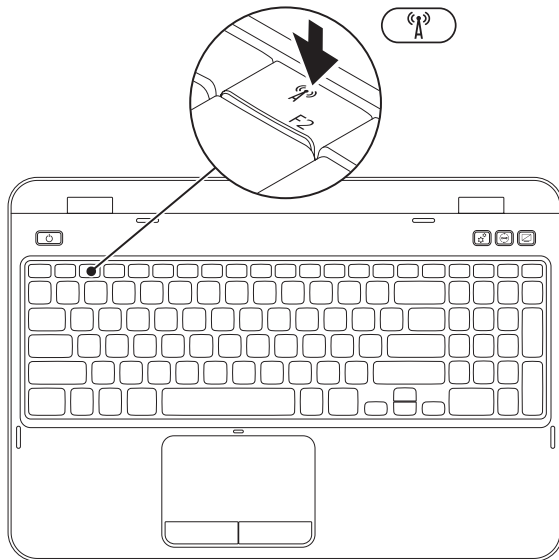

Ota käyttöön tai poista käytöstä langaton lähiverkko:

1. Varmista, että tietokone on käynnissä.
2. Paina näppäimistön toimintonäppäinrivillä olevaa näppäintä <Fn> ja näppäintä < >. Valinnan vahvistus tulee näyttöön.

Langaton verkko käytössä



Langaton verkko pois käytöstä



3. Voit ottaa langattoman lähiverkon käyttöön tai poistaa sen käytöstä painamalla uudelleen näppäintä <Fn> ja näppäintä < >.

 **HUOMAUTUS:** Langattoman ominaisuuden näppäimen avulla voit poistaa langattoman yhteyden lähettimet (Wi-Fi ja Bluetooth) käytöstä nopeasti esimerkiksi lentokoneessa.

Langattoman näytön asentaminen (valinnainen)

 **HUOMAUTUS:** Langattomalle näytölle ei ehkä ole tukea kaikissa tietokoneissa. Lisätietoja langattoman näytön laitteisto- ja ohjelmistovaatimuksista on sivustossa www.intel.com.

Intelin langattoman näyttöominaisuuden avulla voit jakaa tietokoneen näytön television kanssa käyttämättä kaapeleita. Kytke langattoman näytön sovitin televisioon ennen langattoman näytön ottamista käyttöön.

 **HUOMAUTUS:** Langattoman näytön sovitinta ei toimiteta tietokoneen mukana, vaan se on ostettava erikseen.

Jos tietokoneessa on langattoman näytön tuki, Intelin langattoman näytön kuvake  näkyy Windowsin työpöydällä.

Asenna langaton näyttö:

1. Käynnistä tietokone.
2. Ota langaton toiminto käyttöön tai poista se käytöstä painamalla toimintanäppäinrivin näppäintä <Fn> ja näppäintä < >.
3. Liitä langattoman näytön sovitin televisioon.
4. Käynnistä televisio.
5. Valitse sopiva video-lähtöliitäntä televisiolle, kuten HDMI1, HDMI2 tai S-Video.
6. Napsauta työpöydällä olevaa Intelin langattoman näytön kuvaketta . Näyttöön tulee **Intelin langattoman näytön** ikkuna.
7. Valitse **Scan for available displays** (Tarkasta käytettävissä oleva näytöt).
8. Valitse langattoman näytön sovitin **Detected wireless displays** (Havaitut langattomat näytöt) -luettelosta.
9. Kirjoita televisiossa oleva suojakoodi.

Langattoman näytön käyttöön ottaminen:

1. Napsauta työpöydällä olevaa Intelin langattoman näytön kuvaketta . Näyttöön tulee **Intelin langattoman näytön** ikkuna.

2. Valitse **Connect to Existing Adapter** (Yhdistä nykyiseen sovittimeen).

 **HUOMAUTUS:** Voit ladata ja asentaa Intel Wireless Display Connection Manager -ohjelman uusimman ohjaimen osoitteesta **support.dell.com**.

 **HUOMAUTUS:** Lisätietoja langattomasta näytöstä on langattoman näytön sovittimen ohjeissa.

Tietokoneen liittäminen Internetiin (valinnainen)

Internet-yhteyttä varten tarvitaan ulkoinen modeemi tai verkkoliitäntä ja Internet-palveluntarjoajan liittymä (ISP).

Jos alkuperäiseen tilaukseen ei sisällynyt ulkoista USB-modeemia tai WLAN-sovitinta, voit ostaa sellaisen osoitteesta **dell.com**.

Langallisen Internet-yhteyden määrittäminen

- Jos käytät modeemiyhteyttä, kytke puhelinlinja ulkoiseen valinnaiseen USB-modeemiin ja puhelinpistorasiaan ennen Internet-yhteyden määrittämistä.
- Jos käytössäsi on DSL- tai kaapeli-/satelliittimodeemiyhteys, pyydä asennusohjeet Internet-palveluntarjoajalta tai matkapuhelinoperaattorilta.

Suorita langallisen Internet-yhteyden määrittäminen loppuun noudattamalla kohdan Muodosta "Internet-yhteyden määrittäminen" Sivulla 19

Langattoman yhteyden määrittäminen

 **HUOMAUTUS:** Määritä langaton reititin laitteen mukana toimitettujen ohjeiden mukaan.

Muodosta ensin yhteys langattomaan reitittimeen.

Toimi seuraavasti:

1. Varmista, että langaton lähiverkko on otettu käyttöön tietokoneessa (katso kohta "3. Liu'uta SIM-kortti akkupaikan SIM-korttipaikkaan." Sivulla 12.
2. Tallenna ja sulje kaikki avoimina olevat tiedostot ja poistu avoimina olevista ohjelmista.
3. Valitse **Käynnistä**  → **Ohjauspaneeli**.
4. Kirjoita hakukenttään **verkko** ja valitse sitten **Verkko- ja jakamiskeskus** → **Yhdistä verkkoon**.
5. Suorita asennus loppuun noudattamalla näytön ohjeita.

Internet-yhteyden määrittäminen

Internet-palveluntarjoajat ja niiden tarjonta vaihtelevat eri maissa. Ota yhteyttä Internet-palveluntarjoajaan ja pyydä tarjous.

Jos et pysty muodostamaan yhteyttä Internetiin, mutta olet aiemmin onnistunut siinä, on mahdollista, että Internet-palveluntarjoajalla on huoltokatkos. Selvitä palvelun tila Internet-palveluntarjoajalta tai yritä muodostaa yhteys myöhemmin uudelleen.

Ota Internet-palveluntarjoajan tiedot esiin. Jos sinulla ei ole palveluntarjoajaa, voit hankkia sellaisen ohjatun **Yhdistä Internetiin**-toiminnon avulla.

Internet-yhteyden määrittäminen:

1. Tallenna ja sulje kaikki avoimina olevat tiedostot ja poistu avoimista ohjelmista.
2. Valitse **Käynnistä**  → **Ohjauspaneeli**.
3. Kirjoita hakuruutuun **verkko** ja valitse sitten **Verkko- ja jakamiskeskus** → **Luo uusi yhteys tai verkko** → **Yhdistä Internetiin**.

Yhdistä Internetiin -ikkuna avautuu.



HUOMAUTUS: Jos et tiedä, mikä yhteystapa pitäisi valita, valitse **Autominua** tai ota yhteys palveluntarjoajaan.

4. Noudata näyttöön tulevia ohjeita ja suorita asennus loppuun käyttämällä Internet-palveluntarjoajalta saamiasi määrittystietoja.

Kannettavan Inspiron-tietokoneen käyttäminen

Tässä osassa on tietoja kannettavan Inspiron -tietokoneen ominaisuuksista.

Oikean näkymän toiminnot

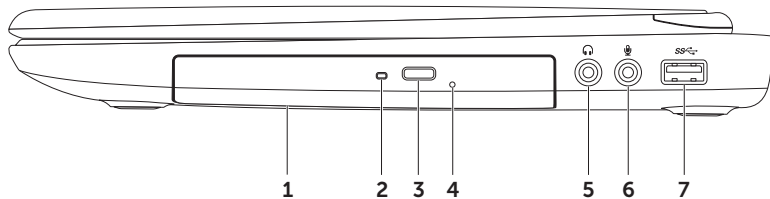



-
- 1 Optinen asema** – Toistaa CD-, DVD- ja Blu-ray-levyjä ja tallentaa niihin tietoja (valinnainen). Lisätietoja on kohdassa ”Optisen aseman käyttäminen” Sivulla 40.

 - 2 Optisen aseman merkkivalo** – Vilkkuu poistopainiketta painettaessa ja levyä luettaessa levyn asemaan asettamisen jälkeen.

 - 3 Optisen aseman poistopainike** – Painiketta painamalla voit avata optisen aseman kelkan.

 - 4 Hätäpoistoreikä** – Reiän avulla voit avata optisen aseman kelkan, jos se ei avaudu poistopainikkeen painalluksella. Lisätietoja on kohdassa ”Hätäpoistoreiän käyttäminen” Sivulla 40.



 - 5  Äänilähtö-/kuulokeliitäntä** – Tähän voidaan liittää kuulokkeet, aktiivinen kaiutin tai äänijärjestelmä.

 - 6  Äänitulo-/mikrofoniliitäntä** – Tähän voidaan liittää mikrofoni tai sisääntulosignaali ääniohjelmien käyttöä varten.

 - 7  USB 3.0 -liitin** – Liitäntä nopeuttaa tiedonsiirtoa tietokoneen ja USB-laitteiden välillä.
-

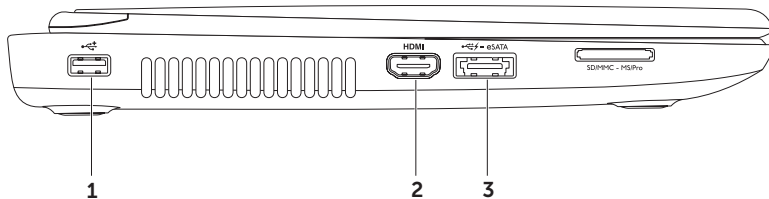
Vasemman näkymän ominaisuudet

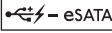

-  **USB 2.0 -liitin** – Tähän voidaan kytkeä USB-laitteita, kuten hiiri, näppäimistö, tulostin, ulkoinen levyasema tai MP3-soitin.
 -  **HDMI liitin** – Liittää televisioon sekä 5.1-äänijärjestelmää että videosignaaleja varten.
HUOMAUTUS: Käytettäessä näyttöä vain videosignaalia luetaan.
 -  **eSATA/USB-yhdistelmäliitin ja USB PowerShare** – Liittää eSATA-yhteensopiviin tallennuslaitteisiin (esimerkiksi ulkoiseen kiintolevyyn tai optiseen asemaan) tai USB-laitteisiin (esimerkiksi hiireen, näppäimistöön, tulostimeen, ulkoiseen asemaan tai MP3-soittimeen). Käyttämällä USB PowerShare -ominaisuutta voit ladata USB-laitteet, kun tietokoneen virta on kytketty/katkaistu tai tietokone on lepotilassa.
HUOMAUTUS: Jotkin USB-laitteet eivät ehkä lataudu, kun tietokoneen virta on katkaistu tai tietokone on lepotilassa. Kytke silloin tietokoneen virta, jotta laite latautuu.
HUOMAUTUS: Jos katkaiset tietokoneen virran kesken USB-laitteen latauksen, laitteen lataus keskeytyy. Voit jatkaa lataamista irrottamalla USB-laitteen ja kytkemällä sen sitten uudelleen.
HUOMAUTUS: USB PowerShare -toiminto sammuu automaattisesti, kun vain 10 prosenttia akun kokonaiskäyttöajasta on jäljellä.
-

Kannettavan Inspiron-tietokoneen käyttäminen

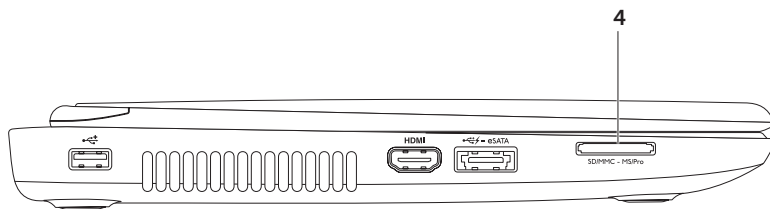

- 4 **SD-MMC-MS 8-in-1-mediakortinlukija** — Nopea ja helppo tapa katsella ja jakaa muistikorteille tallennettuja digitaalisia kuvia, musiikkia, videoita ja asiakirjoja. Lisätietoja tuetuista muistikorteista on kohdassa ”Tekniset tiedot” Sivulla 84.

HUOMAUTUS: Tietokoneessa on toimitettaessa mediakorttipaikkoihin asennettu muovinen aihio. Aihiot suojaavat käyttämättömiä korttipaikkoja pölyltä ja muilta hiukkasilta. Säilytä aihio käyttöä varten, kun mediakorttia ei ole asennettu korttipaikkaan. Muiden tietokoneiden aihiot eivät välttämättä sovi tietokoneeseen.

Tietokone takaa



- 1 **Suojakaapelin paikka** – Liittää tietokoneeseen erikseen myytävän kaapelilukon.

HUOMAUTUS: Ennen kuin ostat suojakaapelin, varmista, että se toimii tietokoneen suojakaapelin paikan kanssa.

- 2  **Verkkoliitin** – Jos käytät kiinteää verkkoa, tämä yhdistää tietokoneen verkkoon tai laajakaistalaitteeseen.
-

- 3  **USB 3.0 -liitin** – Liitäntä nopeuttaa tiedonsiirtoa tietokoneen ja USB-laitteiden välillä.
-

- 4  **VGA-liitin** – Tähän voidaan kytkeä näyttö tai projektori.
-

- 5  **Verkkolaitteen liitin** – Tähän voidaan kytkeä verkkolaite tietokoneen käyttöä ja akun lataamista varten.
-

Tietokone edestä

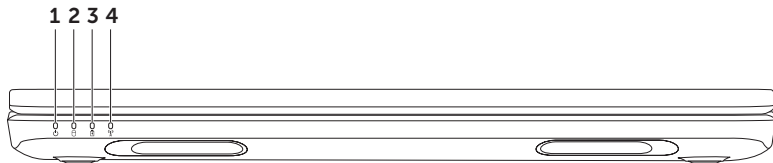

- 1  **Virran merkkivalo** – Ilmaisee toimintatilan. Lisätietoja virran merkkivalosta on kohdassa "Tilan merkkivalot ja ilmaisimet" Sivulla 30.
-

- 2  **Kiintolevyn toimintavalo** – Valo syttyy, kun tietokone lukee tai kirjoittaa tietoja. Tasainen valkoinen valo ilmaisee, että kiintolevy on aktiivinen.

 **VAROITUS: Älä koskaan katkaise tietokoneesta virtaa, kun kiintolevyn toimintavalo palaa. Tiedot saattavat tällöin kadota.**

- 3  **Akun merkkivalo** – Ilmaisee akun latauksen tilan. Lisätietoja akun merkkivalosta on kohdassa "Tilan merkkivalot ja ilmaisimet" Sivulla 30.

HUOMAUTUS: Akku latautuu, kun tietokoneen virtalähde on verkkolaite.

- 4  **Langattoman verkkoyhteyden tila** – Syttyy, kun langaton verkko on käytössä. Tasainen valkoinen valo ilmaisee, että langaton verkkoyhteys on käytössä.

HUOMAUTUS: Lisätietoja langattoman lähiverkon käyttöön ottamisesta ja käytöstä poistamisesta on kohdassa "Käyttöön ottaminen tai käytöstä poistaminen (valinnainen)" Sivulla 14.

Tilan merkkivalot ja ilmaisimet

Akun merkkivalo

	Merkkivalon tila	Tietokoneen tila(t)	Akun latauksen tila
Verkkolaite	palaa valkoisena	käynnissä/ valmiustilassa/ sammutettu/ lepotilassa	latautuu
	ei pala	käynnissä/ valmiustilassa/ sammutettu/ lepotilassa	täysin latautunut
Akku	palaa keltaisena	käynnissä/ valmiustilassa	akun varaustaso alhainen ($\leq 10\%$)
	ei pala	käynnissä/ valmiustilassa/ sammutettu/ lepotilassa	ei lataudu



HUOMAUTUS: Akku latautuu, kun tietokoneen virtalähde on verkkolaite.

Virtapainikkeen valo / Virran merkkivalo

Merkkivalon tila

palaa valkoisena
vilkkuu valkoisena
ei pala

Tietokoneen tila(t)

palaa
valmiustila
sammutettu/lepotilassa

 **HUOMAUTUS:** Lisätietoja virtaongelmista on kohdassa "Virtaongelmat" Sivulla 56.

 **HUOMAUTUS:** Jos tietokone on valmius- tai lepotilassa, voit palauttaa sen takaisin normaalitilaan painamalla virtapainiketta sekunnin ajan.

Akun latauksen poistaminen käytöstä

Joudut ehkä poistamaan akun lataustoiminnon käytöstä lennon aikana. Poista akun lataustoiminto nopeasti käytöstä seuraavasti:



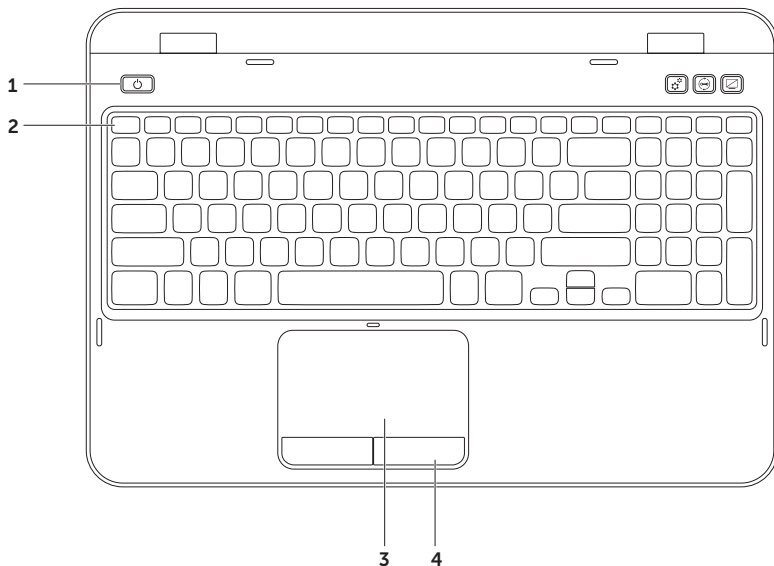

1. Varmista, että tietokone on käynnissä.
2. Napsauta **Käynnistä** .
3. -painiketta. Kirjoita hakukenttään `Power Options` (Virta-asetukset) ja paina <Enter>.
4. Valitse **Power Options** (Virta-asetukset) -ikkunasta **Dell Battery Meter** (Dell-akkumittari), kun haluat avata **Battery Settings** (Akun asetukset) -ikkunan.
5. Valitse **Turn off Battery Charging** (Poista akun lataus käytöstä) ja napsauta sitten **OK**.

 **HUOMAUTUS:** Akun lataus voidaan poistaa käytöstä myös järjestelmän asetuksissa (BIOS).

Tietokoneen runko ja näppäintoiminnot



-
-  **Virtapainike ja merkkivalo** — Painamalla painiketta voit käynnistää tai sammuttaa tietokoneen. Painikkeen valo ilmaisee virtatilan. Lisätietoja virran merkkivalosta on kohdassa ”Tilan merkkivalot ja ilmaisimet” Sivulla 30.

 - Toimintonäppäinrivi** — Tällä rivillä ovat kaksoisnäytön  käyttöön- ja äytöstä poistamisnäppäin , langattoman lähiverkon  käyttöön- ja käytöstä poistamisnäppäin, kosketuslevyn käyttöön- ja käytöstä poistamisnäppäin, kirkkaudensäätönäppäimet  ja  multimedianaäppäimet. Lisätietoja multimedianaäppäimistä on kohdassa ”Multimedianaäppäimet” Sivulla 38.

 - Kosketuslevy** — Mahdollistaa hiiritoiminnot eli kohdistimen siirtämisen, valittujen kohteiden vetämisen tai siirtämisen sekä kohteiden napsauttamisen napauttamalla levyn pintaa.
Kosketuslevy tukee vieritys-, hipaisu- ja zoomaustoimintoja. Jos haluat muuttaa kosketuslevyn asetuksia, kaksoisnapsauta **Dell Touch pad** (Dell-kosketuslevy) -kuvaketta tietokoneen ilmaisinalueella. Lisätietoja on kohdassa ”Kosketuslevyn liikkeet” Sivulla 36.
HUOMAUTUS: Ota kosketuslevy käyttöön tai poista se käytöstä painamalla toimintanäppäinrivin näppäintä <Fn> ja näppäintä .

 - Kosketuslevyn painikkeet** — Samat ykkös- ja kakkospainikkeiden toiminnot kuin hiiressä.
-

Kannettavan Inspiron-tietokoneen käyttäminen

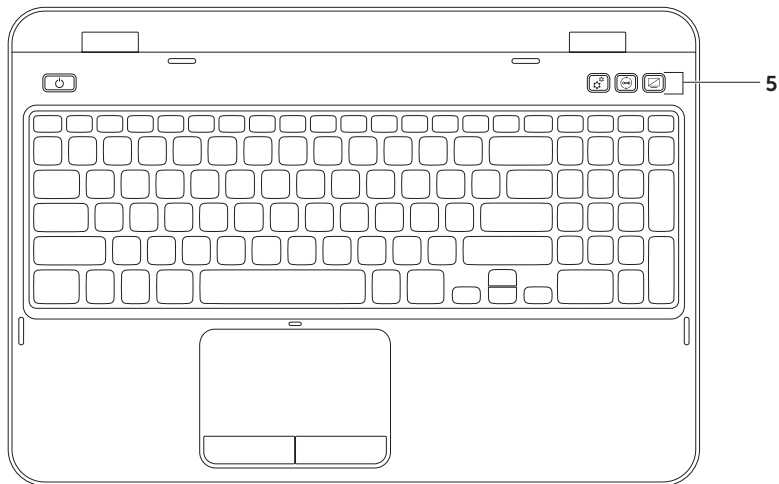



- 5  **Windowsin siirrettävyysskeskus -painike** — Painiketta painamalla voit käynnistää Windowsin siirrettävyysskeskuksen. Windowsin siirrettävyysskeskuksessa voit nopeasti käyttää tietokoneen siirrettäviä asetuksia, kuten kirkkausasetusta, äänenvoimakkuuden asetusta, akun tila-asetusta, langattoman lähivierkon asetusta ja muita asetuksia.

 **Dell Support Center -painike** — Painiketta painamalla voit Painiketta painamalla voit Dell Support Center. Lisätietoja on kohdassa Dell Support Center sivulla "Dell-tukikeskus" Sivulla 61.

 **Näytön virtapainike** — Painiketta painamalla voit kytkeä tai katkaista näytön virran.

HUOMAUTUS: Windowsin siirrettävyysskeskus -painike, Dell Support Center -painike ja näytön virtapainike toimivat vain tietokoneissa, joissa on Windows-käyttöjärjestelmä.

Kosketuslevyn liikkeet

 **HUOMAUTUS:** Osa kosketuslevyn liikkeistä voi olla oletuksena poissa käytöstä. Voit muuttaa kosketuslevyn liikkeiden asetuksia valitsemalla **Käynnistä**  → **Ohjauspaneeli** → **Laitteisto ja äänet** → **Laitteet ja tulostimet** → **Hiiri**.

Vieritys

Voit selata sisältöä. Selaustoiminnot:

Automaattinen pystyvieritys — Voit vierittää sisältöä ylös tai alas aktiivisessa ikkunassa.

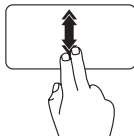

Liikuta kahta sormea ylös- tai alaspäin nopeassa tahdissa, kun haluat ottaa automaattisen pystyvierityksen käyttöön.

Pysäytä automaattinen vieritys napauttamalla kosketuslevyä.

Automaattinen vaakavieritys — Voit vierittää sisältöä vasemmalle ja oikealle aktiivisessa ikkunassa.

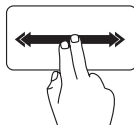

Liikuta kahta sormea vasemmalle tai oikealle nopeassa tahdissa, kun haluat ottaa automaattisen vaakavierityksen käyttöön.

Pysäytä automaattinen vieritys napauttamalla kosketuslevyä.

Zoomaus

Voit muuttaa näytön sisällön suurennusta. Zoomaustoiminnon ominaisuudet:

Nipistys – Voit zoomata sisään tai ulos liikuttamalla kahta sormea lähemmäksi toisiaan tai kauemmaksi toisistaan kosketuslevyn päällä.

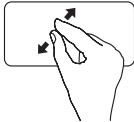

Zoomaus sisään:

Voit suurentaa aktiivisen ikkunan näkymää liikuttamalla kahta sormea kauemmaksi toisistaan.

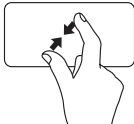

Zoomaus ulos

Voit pienentää aktiivisen ikkunan näkymää liikuttamalla kahta sormea lähemmäksi toisiaan.

Pyyhkäisy

Voit selata sisältöä eteen- ja taaksepäin pyyhkäisyyn (flick) suunnan mukaan vaihdellen.

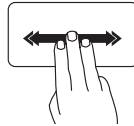

Pyyhkäise kolmella sormella nopeasti haluamaasi suuntaan, kun haluat tarkastella sisältöä aktiivisessa ikkunassa.

Multimedianäppäimet

Multimedianäppäimet ovat näppäimistön toimintonäppäinrivillä. Niiden avulla voit ohjata multimediatoimintoja. Voit määrittää multimedianäppäimien toiminnan **järjestelmän asetusohjelman** (BIOS) tai **Windowsin siirrettävyykeskuksen** avulla.

Järjestelmän asetusohjelma

1. Siirry järjestelmän asetustohjelmaan (BIOS) painamalla <F2>-näppäintä POST (Power On Self Test) -testin aikana.
2. Valitse kohdasta **Function Key Behavior** (Toimintonäppäimien toiminta) vaihtoehto **Multimedia Key First** (Ensin multimedianäppäin) tai **Function Key First** (Ensin toimintonäppäin).

Function Key First (Ensin toimintonäppäin) — Tämä on oletusasetus. Näppäimet ohjaavat toimintoja. Jos haluat käyttää multimediatoimintoja, paina <Fn> + -näppäintä ja haluamaasi multimedianäppäintä.

Multimedia Key First (Ensin multimedianäppäin) — Näppäimet ohjaavat multimediatoimintoja. Jos haluat käyttää toimintonäppäimiä, paina <Fn> + -näppäintä ja haluamaasi toimintonäppäintä.

 **HUOMAUTUS: Multimedia Key First** (Ensin multimedianäppäin) -vaihtoehto on aktiivinen vain käyttöjärjestelmässä.

Windowsin siirrettävyykeskus

1. Käynnistä Windowsin siirrettävyykeskus painamalla <Windows><X> -näppäimiä tai painamalla Windowsin siirrettävyykeskus -painiketta .
2. Valitse kohdasta **Function Key Row** (Toimintonäppäinrivi) vaihtoehto **Function Key** (Toimintonäppäin) tai **Multimedia Key** (Multimedianäppäin).



 Toista edellinen raita tai luku

 Toista tai tauko

 Toista seuraava raita tai luku

 Pienennä äänenvoimakkuutta

 Suurennä äänenvoimakkuutta

 Mykistä ääni

Optisen aseman käyttäminen

△ **VAROITUS:** Älä paina optisen aseman levykelkkaa alaspäin avauksen tai sulkemisen aikana. Pidä optisen aseman kelkka suljettuna, kun et käytä asemaa.

△ **VAROITUS:** Älä liikuta tietokonetta, kun toistat tai tallennat levyjä.

Optinen asema toistaa CD- ja DVD-levyjä ja tallentaa niihin tietoja. Tarkista, että etiketin tai tekstiä sisältävä puoli on ylöspäin, kun asetat levyn optiseen asemaan.

Levyn asettaminen optiseen asemaan:

1. Paina optisen aseman poistopainiketta.
2. Vedä optisen aseman kelkka ulos.
3. Aseta levy etikettipuoli ylöspäin kelkan keskelle ja napsauta levy tappiin.
4. Työnnä optisen aseman kelkka aseman sisään.

Hätäpoistoreiän käyttäminen

Reiän avulla voit avata optisen aseman kelkan, jos se ei avaudu poistopainikkeen painalluksella. Avaa kelkka käyttämällä hätäpoistoreikää:

1. Sammuta tietokoneen virta.
2. Aseta pieni neula tai suora paperiliitin hätäpoistoreikään ja työnnä sitä tasaisesti, kunnes optinen asema avautuu.

Kannettavan Inspiron-tietokoneen käyttäminen

- 1 levy
- 2 tappi
- 3 optisen aseman kelkka
- 4 hätäpoistoreikä
- 5 optisen aseman poistopainike

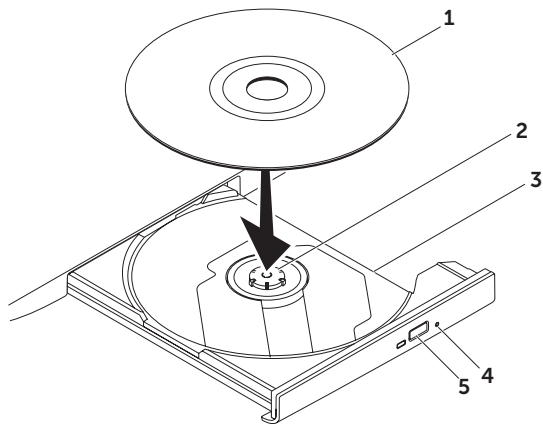

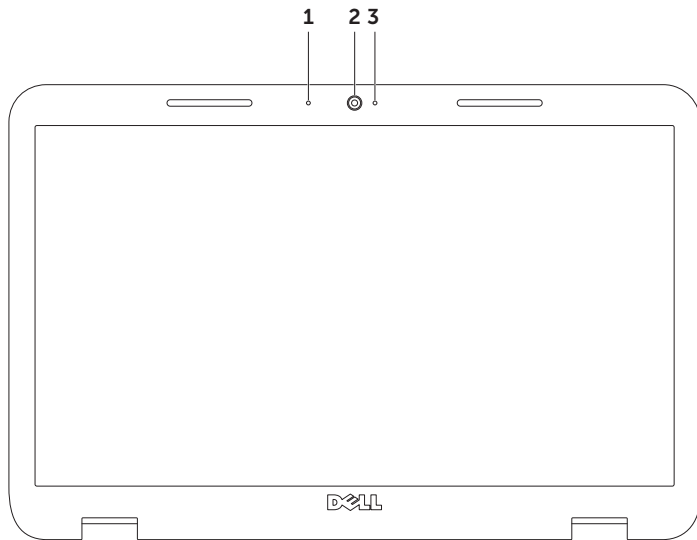

Näytön toiminnot



-
- 1 Mikrofoni** – Tuottaa laadukkaan äänen videoneuvotteluissa ja äänitallennuksissa.
 - 2 Kamera** – Sisäänrakennettu kamera videokuvaamista, neuvottelua ja keskustelua varten.
 - 3 Kameran merkkivalo** – Ilmaisee, onko kameran virta kytketty. Valkoinen valo ilmaisee, että kamera on aktiivinen.
-

Yläkannen irrottaminen ja asentaminen (valinnainen)

 **VAARA:** Ennen kuin teet mitään tässä osassa mainittuja toimia, tutustu tietokoneen mukana toimitettuihin turvallisuusohjeisiin ja noudata niitä.

 **VAARA:** Ennen kuin poistat yläkannen, sammuta tietokone ja poista ulkoiset kaapelit (mukaan lukien verkkolaite).

Irrota yläkansi:

1. Sammuta tietokone ja sulje näyttö.
2. Pidä kannen vapautuspainiketta alhaalla ja liu'uta kantta.

 **HUOMAUTUS:** Voit ostaa vaihtoyläkansiä sivustosta **dell.com**.

Kannettavan Inspiron-tietokoneen käyttäminen

- 1 tietokoneen takaosa
- 2 yläkansi
- 3 kannen vapautuspainike

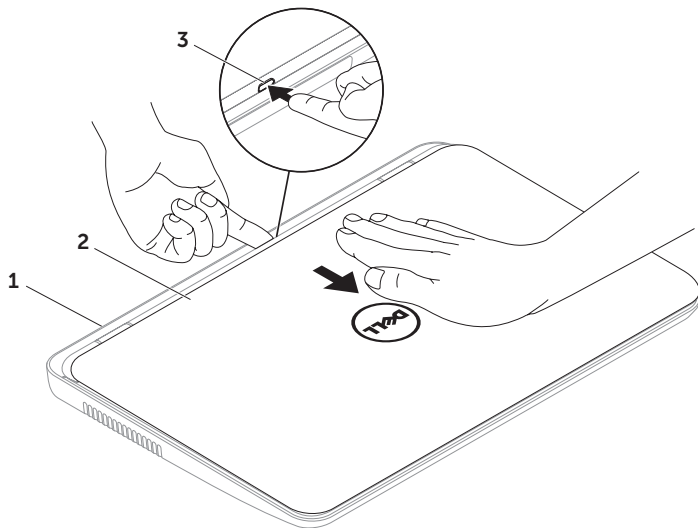

Kannettavan Inspiron-tietokoneen käyttäminen



Yläkannen asentaminen:

 **HUOMAUTUS:** Varmista, että Dell-logo on tietokoneen takaosaa kohden, kun vaihdat yläkannen.

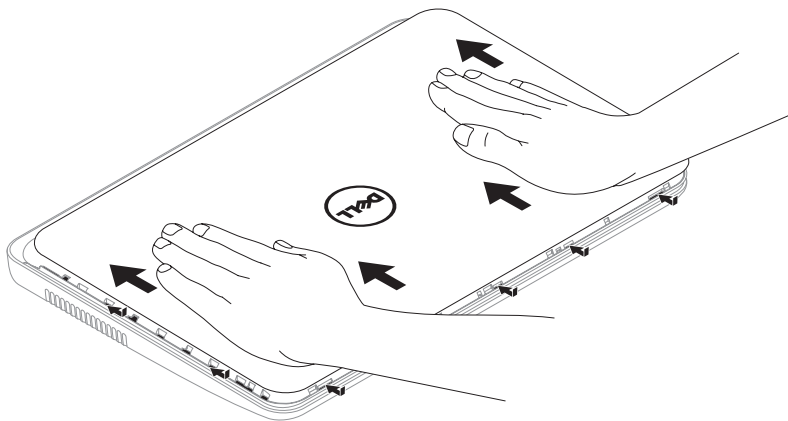
1. Kohdista kansi näytön takaosan mukaan.
2. Työnnä yläkantta, kunnes se napsahtaa paikalleen. Varmista, ettei yläkannen ja näytön takasuojuksen välillä ole aukkoja.



Akun irrottaminen ja vaihtaminen

-  **VAARA:** Ennen kuin teet mitään tässä osassa mainittuja toimia, tutustu tietokoneen mukana toimitettuihin turvallisuusohjeisiin ja noudata niitä.
-  **VAARA:** Yhteensopimattoman akun käyttö voi lisätä tulipalon tai räjähdyksen vaaraa. Tässä tietokoneessa tulee käyttää vain Delliltä ostettuja akkuja. Älä käytä muiden tietokoneiden akkuja.
-  **VAARA:** Ennen kuin poistat akun, sammuta tietokone ja poista ulkoiset kaapelit (mukaan lukien verkkolaite).

Akun irrotus:

1. Sammuta tietokone ja käännä se ympäri.
2. Liu'uta akkupaikan salvan vapautin ja akun lukitussalpa avattuun asentoon.
3. Liu'uta akku ulos akkupaikasta.

Pariston vaihtaminen:

1. Työnnä akku paikkaansa, kunnes se napsahtaa paikalleen.
2. Työnnä akun lukitussalpa lukitusasentoon.

Kannettavan Inspiron-tietokoneen käyttäminen

- 1 akun lukitussalpa
- 2 akku
- 3 akkupaikan salvan vapautin

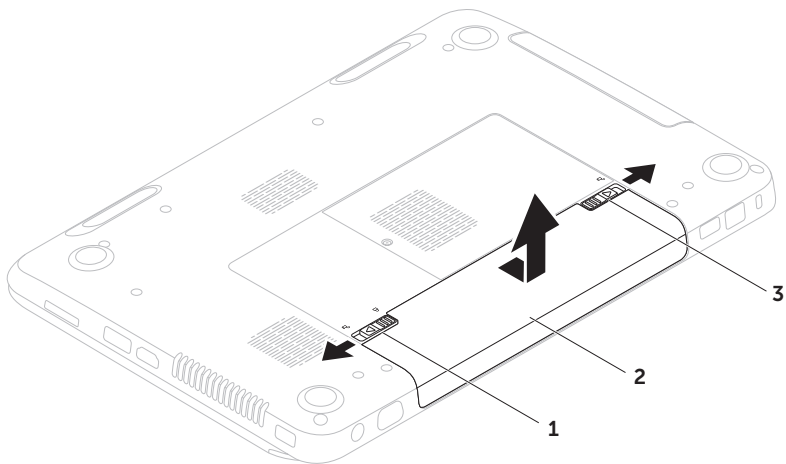

Ohjelmien ominaisuudet

FastAccess-kasvojentunnistusohjelma

Tietokoneessa voi olla FastAccess-kasvojentunnistusohjelma. Toiminto auttaa varmistamaan Dell-tietokoneen turvallisuuden. Ohjelma opettelee tunnistamaan kasvosi ja tarkastaa niiden perusteella henkilöllisyytesi, minkä jälkeen se tuo automaattisesti kirjautumistiedot näyttöön. Et joudu lisäämään niitä itse (toisin kuin esimerkiksi kirjautuessasi Windows-tilille tai suojattuun sivustoon). Lisätietoja saat valitsemalla **Käynnistä**  → **Kaikki ohjelmat** → **FastAccess**.

Aineiston tuotanto ja viestintä

Voit luoda tietokoneellasi esityksiä, esitteitä, tervehdyskortteja, lehtisiä ja taulukkomuotoista aineistoa. Voit myös muokata ja katsoa digitaalisia valokuvia ja muita kuvia. Katso ostoasiakirjoista, mitä ohjelmia tietokoneeseen on asennettu.

Kun olet muodostanut Internet-yhteyden, voit käyttää Internet-sivustoja, määrittää sähköpostitilin, ladata tiedostoja Internetistä tietokoneeseen ja päinvastoin.

Viihde ja multimedia

Voit katsoa tietokoneella videoita, pelata pelejä, luoda omia CD- ja DVD-levyjä sekä kuunnella musiikkia ja Internet-radiokanavia.

Voit ladata tai kopioida kuvia tai videotiedostoja kannettavista laitteista, kuten digitaalikamerasta tai matkapuhelimesta. Valinnaisten ohjelmistosovellusten avulla voit järjestää ja luoda musiikki- ja videotiedostoja, jotka voit tallentaa levyille tai kannettavaan laitteeseen (kuten MP3-soittimeen tai kämmenkokoiseen viihdelaitteeseen), tai toistaa ja katsoa tietokoneeseen liitetyn television, projektorin tai kotiteatterilaitteiston avulla.

Dell DataSafe Online Backup-varmuuskopio

 **HUOMAUTUS:** Dell DataSafe Online -ominaisuutta tuetaan vain Windows-käyttöjärjestelmissä.

 **HUOMAUTUS:** Laajakaistayhteyttä suositellaan, jotta tiedostojen lataus palvelimeen/palvelimesta olisi nopeaa.

Dell DataSafe Online on automatisoitu varmuuskopiointi- ja palautuspalvelu, joka auttaa suojelemaan tietoja ja muita tärkeitä tiedostoja katastrofaalisilta tapahtumilta, kuten varkaudelta, tulipalolta tai luonnonkatastrofilta. Voit käyttää palvelua tietokoneessa salasanasuojatun tunnuksen avulla.

Lisätietoja on osoitteessa
DellDataSafe.com.

Varmuuskopiointin ajoittaminen:

1. Kaksoisnapsauta työpöydän ilmoitusalueella olevaa Dell DataSafe Online -kuvaketta .
2. Noudata näytön ohjeita.

Dell Stage

Tietokoneeseen asennetun Dell Stage -ohjelmiston avulla voit käyttää suosimiasi mediasovelluksia.

Käynnistä Dell Stage valitsemalla

Käynnistä  → **Kaikki ohjelmat** → **Dell Stage** → **Dell Stage**.

 **HUOMAUTUS:** Osa Dell Stage -sovelluksista voidaan käynnistää myös **Kaikki ohjelmat** -valikosta.

Voit mukauttaa Dell Stage -sovelluksen seuraavasti:

- Järjestä sovelluksen pikakuvake uudelleen — Valitse sovelluksen pikakuvake ja pidä se valittuna, kunnes kuvake alkaa vilkkua. Vedä sen jälkeen sovelluksen pikakuvake haluamaasi sijaintiin Dell Stage -sovelluksessa.
- Pienennä — Vedä Dell Stage -ikkuna näytön alareunaan.
- Personalize (Mukauta) — Valitse asetukset-kuvake ja valitse sitten haluttu vaihtoehto.

Seuraavia sovelluksia voi käyttää Dell Stage -sovelluksessa:

 **HUOMAUTUS:** Osa sovelluksista ei ehkä ole käytettävissä sen mukaan, mitä valintoja olet tehnyt ostaessasi tietokoneen.

- MUSIIKKI — Toista musiikkia tai selaa musiikkitiedostoja albumin, esiintyjän tai kappaleen otsikon perusteella. Voit myös kuunnella radioasemia eri puolilta maailmaa. Voit ladata kappaleita valinnaisen Napster-sovelluksen avulla Internet-yhteyden muodostamisen jälkeen.
- YOUPAINT — Piirrä ja muokkaa kuvia.
- ASIAKIRJAT — Tiedostot-kansio on nopeasti käytettävissä tietokoneessa.

- VALOKUVAT — Tarkastele, järjestele tai muokkaa kuvia. Voit luoda diaesityksiä ja kuvakokoelmia ja ladata ne **Facebookiin** tai **Flickrin** Internet-yhteyden muodostamisen jälkeen.
- DELL WEB — Käytettävissäsi on enintään neljän suosikkisivustosi esikatselukuva. Voit avata sivuston napsauttamalla sivuston esikatselukuva.
- VIDEO — Tarkastele videoita. Valinnaista CinemaNow-sovellusta käyttämällä voit ostaa tai vuokrata elokuvia ja TV-ohjelmia Internet-yhteyden muodostamisen jälkeen.
- PIKAKUVAKKEET — Usein käytetyt ohjelmat ovat nopeasti käytettävissä.
- STICKYNOTES — Luo muistiinpanoja tai muistutuksia. Muistiinpanot tulevat näkyviin ilmoitustaululle seuraavan kerran, kun käytät STICKYNOTES-toimintoa. Voit lisäksi tallentaa muistiinpanoja työpöydälle.
- Web Tile — Käytettävissäsi on enintään neljän suosikkisivuston esikatselukuva. Tile-sovelluksen avulla voit lisätä, muokata tai poistaa sivuston esikatselukuva. Voit avata sivuston napsauttamalla sivuston esikatselukuva. Voit myös luoda useita Web Tile -esikatselukuva Apps Gallery -gallerian avulla.

Ongelmien ratkaiseminen

Tässä osassa on tietoja tietokoneen vianmäärittämisestä. Jos ongelma ei ratkea näiden ohjeiden avulla, katso kohta "Tukityökalujen käyttäminen" Sivulla 61 tai "Yhteyden ottaminen Delliin" Sivulla 81.

VAROITUS: Vain koulutettu huoltoammattilainen saa avata tietokoneen kotelon. Lisäohjeita huoltoa varten on *Huolto-oppaassa* osoitteessa support.dell.com/manuals.

Äänimerkkikoodit

Tietokoneesta saattaa kuulua sarja äänimerkkejä käynnistyksen aikana, jos tietokoneen käytössä on virheitä tai ongelmia. Tämä äänimerkkisarja, jota sanotaan äänimerkkikoodiksi, osoittaa ongelman. Kirjoita äänimerkkikoodi muistiin ja ota yhteyttä Delliin (Katso "Yhteyden ottaminen Delliin" Sivulla 81).

HUOMAUTUS: Lisätietoja osien vaihtamisesta on *Huoltokäsikirjassa* osoitteessa support.dell.com.

Äänimerkkikoodi	Mahdollinen ongelma
Yksi	Mahdollinen emolevyn vika - BIOS ROM -tarkistussummavirhe
Kaksi	RAM-muistia ei havaittu HUOMAUTUS: Jos asennat tai vaihdat muistimoduulin, varmista, että se on oikein asennettu.
Kolme	Mahdollinen emolevyn virhe - piirisarjavirhe
Neljä	RAM-muistin luku-/kirjoitushäiriö
Viisi	Reaaliaikaisen kellon virhe
Kuusi	Videokortin tai piirin häiriö
Seitsemän	Suoritinvirhe
Kahdeksan	Näyttövirhe

Verkko-ongelmat

Langattomat yhteydet

Jos langaton yhteys menetetään – Langaton reititin ei ole toiminnassa, tai langaton yhteys on poistettu käytöstä tietokoneesta.

- Varmista, että langattomaan reitittimeen on kytketty virta ja että reititin on kytketty tietolähteeseen (kaapelimodeemi tai verkkokeskitin).
- Varmista, että langaton lähiverkko on otettu käyttöön tietokoneessa (katso kohta "Käyttöön ottaminen tai käytöstä poistaminen (valinnainen)" Sivulla 14).
- Muodosta uudelleen yhteys langattomaan reitittimeen (lisätietoja on kohdassa "Langattoman yhteyden määrittäminen" Sivulla 18).
- Häiriöt saattavat estää tai keskeyttää langattoman yhteyden. Siirrä tietokone lähemmäs langatonta reititintä.

Langalliset verkkoyhteydet

Jos verkkoyhteys katkeaa – Verkkokaapeli on irti tai vahingoittunut.

Varmista, että verkkokaapeli on kiinni ja että se on vahingoittumaton.

Virtaongelmat

Jos valo on sammunut — tietokone on lepotilassa, sammutettuna tai siihen ei tule virtaa.

- Paina virtapainiketta. Tietokone toimii normaalisti, jos sen virta on katkaistu tai se on lepotilassa.
- Kytke verkkolaitteen kaapeli takaisin tietokoneeseen, verkkolaitteeseen ja pistorasiaan.
- Jos tietokone on kytketty monipistorasiaan, tarkista, että monipistorasia on kytketty pistorasiaan ja että siinä on virta. Ohita myös jännitesuojat, jakorasiat ja jatkojohdot, jotta voit varmistaa, että tietokone käynnistyy oikein.
- Tarkista pistorasian toiminta kokeilemalla sitä esimerkiksi lampun kanssa.

- Tarkista verkkolaitteen johdon liitännät. Jos verkkolaitteessa on valo, tarkista, että se palaa.
- Jos ongelma ei poistu, ota yhteyttä Delliin (katso kohta "Yhteyden ottaminen Delliin" Sivulla 81).

Virtavallo palaa valkoisena, eikä tietokone vastaa komentoihin — Näyttö ei ehkä vastaa komentoihin.

- Paina virtapainiketta, kunnes tietokone sammuu, ja käynnistä se sitten uudelleen.
- Jos ongelma ei poistu, ota yhteyttä Delliin (katso kohta "Yhteyden ottaminen Delliin" Sivulla 81).

Jos virran merkkivalo vilkkuu valkoisena —

Tietokone on valmiustilassa tai näyttö ei ehkä vastaa.

- Jatka normaalia käyttöä painamalla mitä tahansa näppäimistön näppäintä, siirtämällä kohdistinta liitetyn hiiren tai kosketuslevyn avulla tai painamalla virtapainiketta.
- Jos näyttö ei vastaa, paina virtapainiketta, kunnes tietokoneen virta katkeaa. Käynnistä tietokone uudelleen.
- Jos ongelma ei poistu, ota yhteyttä Delliin (katso kohta "Yhteyden ottaminen Delliin" Sivulla 81).

Häiriöt estävät tietokonetta

vastaanottamasta signaalia — Jokin signaali häiritsee tai estää muita signaaleja. Mahdollisia häiriön syitä ovat seuraavat:

- Virta-, näppäimistö- ja hiirijatkohdot.
- Samaan jatkojohtoon on kytketty liian monta laitetta.
- Samaan pistorasiaan on liitetty monta monipistorasiaa.

Muistiongelmat

Tietokone varoittaa muistin vähyydestä —

- Tallenna ja sulje avoimena olevat tiedostot, joita et tarvitse. Tarkkaile, poistuuko ongelma.
- Katso muistin vähimmäisvaatimukset ohjelman oppaista. Laajenna tarvittaessa muistia (katso *Huolto-opas* osoitteessa support.dell.com/manuals).
- Irrota muistimoduulit ja aseta ne takaisin liittimiin (katso *Huolto-opas* osoitteessa support.dell.com/manuals).
- Jos ongelma ei poistu, ota yhteyttä Delliin (katso kohta ”Yhteyden ottaminen Delliin” Sivulla 81).

Tietokoneessa ilmenee muita muistiongelmia —

- Suorita Dell-diagnostiikka (katso kohta ”Dell-diagnostiikka” Sivulla 63).
- Jos ongelma ei poistu, ota yhteyttä Delliin (katso kohta ”Yhteyden ottaminen Delliin” Sivulla 81).

Järjestelmän lukkiutuminen ja ohjelmisto-ongelmat

Tietokone ei käynnisty — Varmista, että virtakaapeli on tukevasti kiinni tietokoneessa ja pistorasiassa.

Ohjelma lakkaa vastaamasta —

Lopeta ohjelma.

1. Paina <Ctrl><Shift><Esc>-näppäimiä samanaikaisesti.
2. Valitse **Sovellukset**.
3. Napsauta ohjelmaa, joka ei enää vastaa.
4. Valitse **Lopeta tehtävä**.

Ohjelma kaatuu toistuvasti — Tutustu ohjelmiston ohjeisiin. Poista ohjelma ja asenna se tarvittaessa uudelleen.



HUOMAUTUS: Ohjelman oppaat tai CD-levy sisältävät yleensä asennusohjeet.

Tietokone lakkaa vastaamasta tai näyttöön tulee täysin sininen näkymä –

 **VAROITUS: Jos käyttöjärjestelmää ei voi sulkea normaalisti, tietoja saattaa kadota.**

Jos et saa vastausta painamalla jotakin näppäimiston näppäintä, liikuttamalla hiirtä tai liikuttamalla sormeasi kosketuslevyllä, paina virtapainiketta vähintään 8–10 sekunnin ajan, kunnes tietokone sammuu. Käynnistä se sitten uudelleen.

Ohjelma on suunniteltu aiemman Microsoft Windows -käyttöjärjestelmän kanssa käytettäväksi –

Suurin Ohjattu ohjelman yhteensopivuuden varmistaminen. Ohjattu yhteensopivuuden varmistaminen -toiminto muuttaa ohjelman asetuksia siten, että ohjelma toimii aiemman Microsoft Windows -käyttöjärjestelmän ympäristössä muistuttavassa ympäristössä.

Ohjattu ohjelman yhteensopivuuden varmistaminen -toiminnon suorittaminen:

1. Valitse **Käynnistä**  → **Ohjauspaneeli** → **Ohjelmat** → **Käytä vanhempaa ohjelmaa tämän Windows-version kanssa.**
2. Valitse Tervetuloa-ikkunassa **Seuraava.**
3. Noudata näytön ohjeita.

Ongelmien ratkaiseminen

Tietokoneessa on muita ohjelmisto-ongelmia –



- Tee heti varmuuskopiot tiedostoistasi.
 - Tarkista kiintolevy ja CD-levyt virustentorjuntaohjelmalla.
 - Tallenna ja sulje kaikki avoinna olevat tiedostot tai ohjelmat ja sammuta tietokone **Käynnistä**  -valikosta.
 - Katso vianmäärittystietoja ohjelman oppaista tai pyydä ohjeita ohjelmiston valmistajalta:
 - Varmista, että ohjelma on yhteensopiva tietokoneesi käyttöjärjestelmän kanssa.
 - Varmista, että tietokone vastaa ohjelman vähimmäisvaatimuksia. Katso tietoja ohjelmiston ohjeista.
- Varmista, että ohjelma on asennettu ja määritetty oikein.
 - Tarkista, että laitteen ohjaimet eivät ole ristiriidassa ohjelman kanssa.
 - Poista ohjelma ja asenna se tarvittaessa uudelleen.
 - Merkitse kaikki virheilmoitukset muistiin. Tämä helpottaa vianmäärittystä, kun otat yhteyttä Delliin.

Tukityökalujen käyttäminen

Dell-tukikeskus

Kaikki tarvitsemasi tukipalvelut — samassa helposti käytettävässä sijaintipaikassa.

Dell Support Center -sivulla käytettävissäsi on järjestelmän hälytykset, suorituskykyä parantavat tarjoukset, järjestelmätiedot ja linkkejä muihin Dell-työkaluihin ja diagnostiikkapalveluihin.

Käynnistä sovellus napsauttamalla näppäimistöissä olevaa Dell Support Center -painiketta  tai valitsemalla **Käynnistä**  → **Kaikki ohjelmat** → **Dell** → **Dell Support Center** → **Launch Dell Support Center** (Käynnistä Dell Support Center).

Dell Support Center -kotisivulla näkyy tietokoneen mallinumero, huoltotunnus, pikahuoltokoodi, takuutilanne ja hälytykset tietokoneen suorituskyvyn parantamisesta.

Aloitussivulla on myös linkit seuraaviin osioihin:

PC Checkup (Tietokoneen tarkastus) — Suorita laitteiston diagnostiikkaohjelma, selvitä kiintolevyn muistia eniten vaativat ohjelmat ja seuraa tietokoneeseesi tehtyjä muutoksia päivittäin.

PC Checkup -apuohjelmat

- **Drive Space Manager** — Hallitse kiintolevyä luomalla visuaalinen esitys erityyppisten tiedostojen käytössä olevasta tilasta.
- **Suorituskyky ja kokoonpano Historia** — Tarkkaile tapahtumia ja muutoksia ajan mittaan. Apuohjelma näyttää kiintolevyn tarkastukset, testit, järjestelmän muutokset, kriittiset tapahtumat ja palatuspisteet niiden tapahtumapäivänä.

Tukityökalujen käyttäminen

Detailed System Information

(Tarkat järjestelmätiedot) — Tarkastele yksityiskohtaisia tietoja laitteisto- ja käyttöjärjestelmäkokoontainoista ja tarkasta palvelusopimukset, takuutiedot ja takuun pidennysvaihtoehdot.

Get Help (Hanki apua) — Tarkastele Dellin teknisiä tukivaihtoehtoja, asiakastukipalveluja, opetusohjelmia ja koulutustapahtumia, online-työkaluja, omistajan käsikirjoja, takuutietoja, usein esitettyjä kysymyksiä ja niin edelleen.

Backup and Recovery (Varmuuskopiointi ja tietojen palautus) — Luo palautuslevyke, käynnistä tietojen palautustoiminto ja käytän tiedostojen online-varmuuskopiointitoimintoa.

System Performance Improvement Offers

(Järjestelmän suorituskyvyn parannustarjoukset) — Hanki ohjelmisto- ja laitteistoratkaisuja, joilla voit parantaa järjestelmän suorituskykyä.

Jos haluat lisätietoja **Dell-tukikeskuksesta** tai ladata ja asentaa käytettävissä olevia tukityökaluja, siirry sivustoon **DellSupportCenter.com**.

Omat Dell-lataukset

 **HUOMAUTUS:** Omat Dell-lataukset eivät ehkä ole saatavissa kaikilla alueilla.

Joillekin Dell-tietokoneeseen esiasennetuille ohjelmistoille ei ole varmuuskopiota CD- tai DVD-levynä. Tämä ohjelmisto on saatavana Dell-lataukset-palvelussa. Tästä sivustosta voit ladata saatavissa olevat ohjelmat ja asentaa ne uudelleen tai luoda omat varmuuskopiolevyt.

Omat Dell-lataukset -sivustoon rekisteröityminen ja sen käyttö:

1. Siirry osoitteeseen **downloadstore.dell.com/media**.
2. Noudata näytössä olevia ohjeita, kun haluat rekisteröityä sivustoon ja ladata ohjelmistoja.
3. Asenna ohjelmisto uudelleen tai tee siitä varmuuskopio myöhempää käyttöä varten.

Laitteiston vianmääritys

Jos jokin laite ei löydy käyttöjärjestelmän asennuksen aikana tai se löytyy mutta sen asetukset määritetään väärin, voit ratkaista yhteensopivuusongelman **Laitteiston vianmäärityksen** avulla.

Laitteiston vianmäärityksen käynnistäminen:

1. Valitse **Käynnistä**  → **Ohje ja tuki**.
2. Kirjoita hakukenttään **laitteiston vianmääritys** (hardware troubleshooter) ja käynnistä haku valitsemalla <Enter>.
3. Valitse haun tuloksista parhaiten ongelmaa kuvaava vaihtoehto ja toimi vianmäärityksen ohjeiden mukaan.

Dell-diagnostiikka

Jos tietokoneen käytössä on ongelmia, suorita kohdassa ”Järjestelmän lukkiutuminen ja ohjelmisto-ongelmat” Sivulla 58 mainitut tarkistukset ja suorita Dell-diagnostiikkaohjelma, ennen kuin otat yhteyden Dellin tekniseen tukeen.

Varmista, että laite, jonka haluat tarkistaa, näkyy järjestelmän asennusohjelmassa ja on aktiivinen. Voit siirtyä järjestelmän asetuksiin (BIOS) käynnistämällä (tai uudelleenkäynnistämällä) tietokoneen ja painamalla <F2>, kun Dell-logo tulee näyttöön.

Dell-diagnostiikkaohjelman käynnistäminen

Kun suoritat Dell-diagnostiikkaohjelman, tietokone käynnistää ePSA (Enhanced Pre-boot System Assessment) -arvioinnin. ePSA sisältää testisarjoja, joissa tutkitaan esimerkiksi emolevy, näppäimistö, muisti ja kiintolevy.

Tukityökalujen käyttäminen

1. Käynnistä (tai käynnistä uudelleen) tietokone.
2. Kun DELL-logo tulee näkyviin, paina heti <F12>-näppäintä.

 **HUOMAUTUS:** Jos odotat liian kauan ja käyttöjärjestelmän logo tulee näyttöön, odota, kunnes näyttöön tulee Microsoft Windowsin työpöytä. Sammuta sen jälkeen tietokone ja yritä uudelleen.

3. Valitse käynnistysvalikosta **Diagnostics** (Diagnostiikka) ja valitse <Enter>.

Testin aikana sinun on ehkä vastattava joihinkin kysymyksiin.

- Jos jokin osa on viallinen, tietokone lopettaa toimintansa ja antaa äänimerkin. Jos haluat keskeyttää testin ja käynnistää tietokoneen uudelleen, paina <n>-näppäintä; jos haluat jatkaa seuraavaan testiin, paina <y>-näppäintä; jos haluat testata virheen antaneen osan uudelleen, paina <r>-näppäintä.

- Jos testin suorituksen aikana ilmenee virhe, näkyviin tulee virhekoodi. Kirjoita virhekoodi muistiin ja ota yhteys Delliin (lisätietoja on kohdassa "Yhteyden ottaminen Delliin" Sivulla 81.

Jos ePSA-toiminto suoritetaan onnistuneesti loppuun asti, näyttöön tulee seuraava sanoma "Do you want to run the remaining memory tests? This will take about 30 minutes or more. Do you want to continue? (Recommended)" (Haluatko suorittaa jäljellä olevat muistitestit? Testien kesto on vähintään 30 minuuttia. Haluatko jatkaa? (Suositus))

Jos tietokoneessa on muistiongelmia, paina <y>-näppäintä. Muussa tapauksessa paina <n>-näppäintä. Seuraava sanoma tulee näyttöön: "Enhanced Pre-boot System Assessment Complete" (Enhanced Pre-boot System Assessment on valmis).

Käynnistä tietokone uudelleen valitsemalla <Exit>.

Käyttöjärjestelmän palauttaminen

Käyttöjärjestelmän voi palauttaa seuraavilla tavoilla:

△ VAROITUS: Dell Factory Image Restore -ohjelman tai *Käyttöjärjestelmä*-levyn käyttäminen poistaa pysyvästi kaikki tietokoneen tiedostot. Varmuuskopioi datatiedostot ennen näiden vaihtoehtojen käyttämistä, mikäli se on mahdollista.

Vaihtoehto	Käytä
järjestelmän palauttamista	ensimmäinen ratkaisutapa
Dell DataSafe Local Backup	kun Järjestelmän palauttamistoiminto ei ratkaise ongelmaa
Järjestelmän palautuslevy	kun käyttöjärjestelmävirhe estää Järjestelmän palauttamistoiminnon ja DataSafe Local Backupin käyttämisen kun asennetaan Dellin tehdaslevykuvatietoja juuri asennetulle kiintolevyille
Dell Factory Image Restore	ohjelman käyttö palauttaa tietokoneen tilaa, jossa se oli ostohetkellä
<i>Käyttöjärjestelmälevy</i>	vain käyttöjärjestelmän asentaminen uudelleen

✍ HUOMAUTUS: *Käyttöjärjestelmälevyä* ei ehkä toimiteta tietokoneen mukana.

Järjestelmän palauttamistoiminto

Microsoft Windows -käyttöjärjestelmässä on järjestelmän palauttamistoiminto, jonka avulla tietokone voidaan palauttaa aikaisempaan toimintatilaan (ilman, että sillä on vaikutusta datatiedostoihin), jos laitteisto-, ohjelmisto- tai muihin järjestelmäasetuksiin tehdyt muutokset ovat siirtäneet tietokoneen ei-toivottuun toimintatilaan. Kaikki järjestelmän palauttamistoiminnon tekemät muutokset ovat täysin peruutettavissa.

 **VAROITUS: Tee säännöllisesti varmistukset datatiedostoista. Järjestelmän palauttamistoiminto ei tarkkaile datatiedostoja eikä palauta niitä.**

Järjestelmän palauttamistoiminnon käynnistäminen

1. Valitse **Käynnistä** .
2. Kirjoita hakukenttään **Järjestelmän palauttaminen** ja paina <Enter>-näppäintä.

 **HUOMAUTUS: Käyttäjätilien valvonta**-ikkuna saattaa avautua. Jos olet tietokoneen järjestelmänvalvoja, napsauta **Jatka**-painiketta. Muussa tapauksessa ota yhteyttä tietokoneen järjestelmänvalvojaan, jotta voit jatkaa ohjelman käyttöä.

3. Valitse **Seuraava** ja noudata näyttöön tulevia ohjeita.

Mikäli järjestelmänpalautustoiminto ei korjannut ongelmaa, voit kumota viimeksi tehdyn järjestelmänpalautuksen.

Viimeisimmän järjestelmän palautuksen kumoaminen

 **HUOMAUTUS:** Tallenna ja sulje kaikki avoimet tiedostot ja sulje kaikki auki olevat ohjelmat, ennen kuin kumoat viimeisimmän järjestelmän palautuksen. Älä muuta, avaa tai poista mitään tiedostoja tai ohjelmia, ennen kuin järjestelmä on palautettu.

1. Valitse **Käynnistä** .
2. Kirjoita hakukenttään **Järjestelmän palauttaminen** ja paina <Enter>-näppäintä.
3. Valitse **Kumoa viimeisin palauttaminen** ja valitse sitten **Seuraava**.

Dell DataSafe Local Backup -varmuuskopio

 **VAROITUS:** Dell DataSafe Local Backup -ohjelman käyttäminen käyttöjärjestelmän palauttamiseen poistaa pysyvästi kaikki sovellukset ja ajurit, jotka tietokoneeseen on asennettu sen ostamisen jälkeen. Ennen kuin käytät Dell DataSafe Local Backupia, tee varmuuskopiot kaikista sovelluksista, jotka sinun täytyy asentaa tietokoneeseen. Käytä Dell DataSafe Local Backupia vain, jos järjestelmän palauttaminen ei ratkaissut käyttöjärjestelmään liittyvää ongelmaa.

 **VAROITUS:** Vaikka Dell Datasafe Local Backup on suunniteltu säilyttämään tietokoneessa olevat datatiedostot, on suositeltavaa, että teet varmuuskopiot datatiedostoista ennen Dell DataSafe Local Backup -ohjelman käyttöä.

Käyttäjärjestelmän palauttaminen

 **HUOMAUTUS:** Dell DataSafe Local Backup ei ehkä ole käytettävissä kaikilla alueilla.

 **HUOMAUTUS:** Jos Dell DataSafe Local Backup ei ole käytettävissä tietokoneessa, palauta käyttäjärjestelmä Dell Factory Image Restore -ohjelman (katso kohta "Dell Factory Image Restore" Sivulla 71) avulla.

Voit Dell DataSafe Local Backup -ohjelman avulla palauttaa tietokoneen toimintatilaan, jossa se oli ostohetkellä, mutta siten, että datatiedostot säilyvät.

Dell DataSafe Local Backup -ohjelman avulla voit:

- tehdä varmuuskopion tietokoneen tiedostoista ja palauttaa tietokoneen aikaisempaan toimintatilaan
- luoda järjestelmän palautuslevyn

Dell DataSafe Local Backup Basic

Dell-tehdaslevy kuvan palauttaminen ja tiedostojen säilyttäminen:

1. Sammuta tietokone.
2. Poista äskettäin lisäämäsi sisäiset laitteet ja irrota sellaiset laitteet kuten USB-asema, tulostin jne.

 **HUOMAUTUS:** Älä irrota verkkolaitetta.

3. Käynnistä tietokone.
4. Kun DELL-logo tulee näyttöön paina <F8>-näppäintä useita kertoja, kunnes näkyviin tulee **Käynnistyksen lisäasetukset** -ikkuna.

 **HUOMAUTUS:** Jos odotat liian kauan ja käyttäjärjestelmän logo tulee näyttöön, odota, kunnes näyttöön tulee Microsoft Windowsin työpöytä. Sammuta sen jälkeen tietokone ja yritä uudelleen.

5. Valitse **Korjaa tietokone**.

6. Valitse **Dell DataSafe Restore and Emergency Backup Järjestelmän palautusasetukset** -valikosta ja noudata näyttöön tulevia ohjeita.

 **HUOMAUTUS:** Palauttaminen voi kestää yli tunnin palautettavan tietomäärän mukaan.

 **HUOMAUTUS:** Lisätietoja on Knowledge base -artikkelissa 353560 osoitteessa support.dell.com.

Päivittäminen Dell DataSafe Local Backup Professional -versioon

 **HUOMAUTUS:** Dell DataSafe Local Backup Professional on ehkä asennettu tietokoneeseen, jos tilasit sen ostohetkellä.

Dell DataSafe Local Backup Professional sisältää lisätoimintoja, joiden avulla voit:

- varmuuskopioida ja palauttaa tietokoneen tiedostotyyppien mukaan
- varmuuskopioida tiedostoja paikalliseen tallennuslaitteeseen
- ajoittaa automaattisia varmuuskopiointeja

Päivittäminen Dell DataSafe Local Backup Professional -versioon:

1. Kaksoisnapsauta työpöydän ilmoitusalueella olevaa Dell DataSafe Local Backup -kuvaketta .
2. Valitse **UPGRADE NOW!** (PÄIVITÄ HETI!).
3. Noudata näytön ohjeita.

Järjestelmän palautuslevy

 **VAROITUS:** Vaikka järjestelmän palautuslevyn on tarkoitus säilyttää tietokoneen datatiedostot, on suositeltavaa tehdä varmuuskopiot ennen järjestelmän palautuslevyn käyttämistä.

Voit käyttää Dell DataSafe Local Backup -ohjelman avulla luotua järjestelmän palautuslevyä, kun haluat palauttaa kiintolevyn siihen tilaan, jossa se oli ostohetkellä, ja samalla säilyttää tietokoneessa olevat tiedostot

Käytä järjestelmän palautuslevyä kun:

- käyttöjärjestelmässä on virhe, joka estää tietokoneeseen asennettujen palautustoimintojen käyttämisen.
- kiintolevyvirhe estää tietojen palauttamisen.

Dell-tehdasohjelmiston palauttaminen järjestelmän palautuslevyn avulla:

1. Aseta järjestelmän palautuslevy- tai USB-muistitikku ja käynnistä tietokone uudelleen.
 2. Kun DELL-logo tulee näyttöön, valitse heti <F12>.
-  **HUOMAUTUS:** Jos odotat liian kauan ja käyttöjärjestelmän logo tulee näyttöön, odota, kunnes näyttöön tulee Microsoft Windowsin työpöytä. Sammuta sen jälkeen tietokone ja yritä uudelleen.
3. Valitse oikea käynnistyslaite luettelosta ja paina <Enter>-näppäintä.
 4. Noudata näytön ohjeita.

Dell Factory Image Restore

 **VAROITUS:** Dell Factory Image Restore -ohjelman käyttäminen käyttöjärjestelmän palauttamiseen poistaa pysyvästi kaikki tiedot kiintolevyttä ja poistaa kaikki sovellukset ja ajurit, jotka tietokoneeseen on asennettu sen ostamisen jälkeen. Jos mahdollista, tee varmuuskopio tiedoista ennen tämän vaihtoehdon käyttämistä. Käytä Dell Factory Image Restore -ohjelmaa vain, jos järjestelmän palauttaminen ei ratkaissut käyttöjärjestelmään liittyvää ongelmaa.

 **HUOMAUTUS:** Dell Factory Image Restore -ohjelma ei välttämättä ole käytettävissä kaikissa maissa tai kaikissa tietokoneissa.

 **HUOMAUTUS:** Jos Dell Factory Image Restore ei ole käytettävissä tietokoneessa, palauta käyttöjärjestelmä Dell DataSafe Local Backup -ohjelman (katso kohta Dell DataSafe Local Backup sivulla) avulla.

Käytä Dell Factory Image Restore -ohjelmaa ainoastaan viimeisenä keinona käyttöjärjestelmän palauttamiseen. Tämä toiminto palauttaa kiintolevyn tilaan, jossa se oli tietokoneen hankintahetkellä. Kaikki tietokoneen oston jälkeen lisätyt ohjelmat tai tiedostot – mukaan luettuina datatiedostot – poistetaan pysyvästi kiintolevyttä. Datatiedostoja ovat esimerkiksi asiakirjat, laskentataulukot, sähköpostiviestit, digikuvat ja musiikkitiedostot. Jos mahdollista, tee varmuuskopio kaikista tiedoista ennen Dell Factory Image Restore -ohjelman käyttämistä.

Dell Factory Image Restore-palautuksen aloittaminen

1. Käynnistä tietokone.
2. Kun DELL-logo tulee näyttöön paina <F8>-näppäintä useita kertoja, kunnes näkyviin tulee **Käynnistyksen lisäasetukset** -ikkuna.

Käyttöjärjestelmän palauttaminen

 **HUOMAUTUS:** Jos odostat liian kauan ja käyttöjärjestelmän logo tulee näyttöön, odota, kunnes näyttöön tulee Microsoft Windowsin työpöytä. Sammuta sen jälkeen tietokone ja yritä uudelleen.

3. Valitse **Korjaa tietokone.**

Järjestelmän palautusasetukset -ikkuna tulee näkyviin.

4. Valitse näppäimistöasettelu ja napsauta **Seuraava**-painiketta.

5. Kirjaudu sisään paikallisena käyttäjänä, jotta voit avata palautusasetukset. Jos haluat avata komentorivin, kirjoita käyttäjän nimen kenttään `administrator` ja napsauta sitten **OK**-painiketta.

6. Valitse **Dell Factory Image Restore.**

Dell Factory Image Restore -ohjelman tervetuloruutu ilmestyy näkyviin.

 **HUOMAUTUS:** Joissakin tietokoneissa on ehkä valittava ensin **Dell Factory Tools** ja sitten **Dell Factory Image Restore**.

7. Napsauta **Seuraava**-painiketta.

Näyttöön tulee **Confirm Data Deletion** (Vahvista tietojen poisto) -ikkuna.

 **HUOMAUTUS:** Jos et halua jatkaa Factory Image Restore -ohjelman käyttöä, valitse **Peruuta**.

8. Vahvista valintaruutua napsauttamalla, että haluat jatkaa kiintolevyn uudelleenalustamista ja järjestelmän ohjelmistojen palauttamista tilaan, jossa ne olivat tehtaalta toimitettaessa. Valitse sitten **Seuraava**.

Palautusprosessi alkaa, ja sen valmistuminen voi kestää viisi minuuttia tai kauemmin. Näytölle tulee sanoma, kun käyttöjärjestelmä ja tehdasasennetut sovellukset on palautettu tilaan, jossa ne olivat tehtaalta lähtiessä.

9. Käynnistä tietokone uudelleen valitsemalla **Valmis**.

Ohjeiden saaminen

Jos tietokoneen käytössä on ongelmia, voit määrittää ja ratkaista ongelman seuraavasti:

1. Kohdassa "Ongelmien ratkaiseminen" Sivulla 54 on tietokoneongelmiin liittyviä tietoja ja ohjeita.
2. Kohdassa "Dell-diagnostiikka" Sivulla 63 on ohjeita Dell-diagnostiikan suorittamiseen.
3. Täytä "Diagnostiikan tarkistuslista" Sivulla 80.
4. Käytä Dellin laajoja online-palveluja, jotka ovat käytävissä osoitteessa **support.dell.com**, kun haluat apua asennuksessa ja vianmäärityksessä. Kohdassa "Lisätietoja Dellin tuotteista ja palveluista on seuraavilla Web-sivustoilla:" Sivulla 75 kattava luettelo Dellin online-tuesta.

5. Jos et onnistu ratkaisemaan ongelmaa edellä mainittujen ohjeiden avulla, katso kohta "Ennen kuin soitat" Sivulla 79.

 **HUOMAUTUS:** Soita puhelintukeen tietokoneen lähellä olevasta puhelimesta, jotta tukihenkilö voi auttaa sinua tekemään tarvittavat toimet.

 **HUOMAUTUS:** Dellin pikahuoltokoodijärjestelmä ei välttämättä ole käytettävissä kaikissa maissa.

Kun Dellin automaattinen puhelinjärjestelmä pyytää pikahuoltokoodia, anna se, niin soitto ohjautuu automaattisesti sopivalle tukihenkilölle. Jos sinulla ei ole pikahuoltokoodia, avaa **Dell-lisävarusteet-**kansio, kaksoisnapsauta **pikahuoltokoodin** kuvaketta ja toimi ohjeiden mukaan.

Ohjeiden saaminen

 **HUOMAUTUS:** Osa palveluista ei ole aina käytettävissä kaikkialla Manner-Yhdysvaltojen ulkopuolella. Pyydä lisätietoja saatavuudesta paikalliselta Dell-edustajalta.

Tekninen tuki ja asiakaspalvelu

Dellin tukipalvelu vastaa Dell-laitteita koskeviin kysymyksiin. Tukihenkilöstömme antaa nopeat ja tarkat vastaukset tietokonepohjaisen diagnostiikan avulla

Jos haluat ottaa yhteyttä Dellin tukipalveluun, katso kohta "Ennen kuin soitat" Sivulla 79. Katso sitten alueesi yhteystiedot tai siirry osoitteeseen **support.dell.com**.

DellConnect

DellConnect on yksinkertainen online-yhteystyökalu, jonka avulla Dellin huolto- ja tukipalvelu saa laajakaistayhteyden tietokoneeseesi ja voi diagnosoida ongelman sekä korjata sen valvonnassasi. Lisätietoja on osoitteessa **dell.com/DellConnect**.

Online-palvelut

Lisätietoja Dellin tuotteista ja palveluista on seuraavilla Web-sivustoilla:

- **dell.com**
- **dell.com/ap** (vain Aasian/Tyynenmeren alueen maat)
- **dell.com/jp** (vain Japani)
- **euro.dell.com** (vain Eurooppa)
- **dell.com/la** (vain Latinalaisen Amerikan ja Karibian alueen maat)
- **dell.ca** (vain Kanada)

Voit ottaa yhteyden Dellin tukeen seuraavien Web-sivustojen ja sähköpostiosoitteiden kautta:

Dellin tukisivustot

- **support.dell.com**
- **support.jp.dell.com** (vain Japani)
- **support.euro.dell.com** (vain Eurooppa)
- **supportapj.dell.com** (vain Aasian/Tyynenmeren alueen maat)

Dellin tuen sähköpostiosoitteet

- **mobile_support@us.dell.com**
- **support@us.dell.com**
- **la-techsupport@dell.com** (vain Latinalaisen Amerikan ja Karibian alueen maat)
- **apsupport@dell.com** (vain Aasian/Tyynenmeren alueen maat)
- **Dellin markkinoinnin ja myynnin sähköpostiosoitteet**
- **apmarketing@dell.com** (vain Aasian/Tyynenmeren alueen maat)
- **sales_canada@dell.com** (vain Kanada)

Anonyymi FTP-palvelin

- **ftp.dell.com**
- Kirjautu sisään käyttäjänimellä **anonymous** ja käytä salasananana omaa sähköpostiosoitettasi.

Automaattinen Tilauksen tila -palvelu

Kun haluat tarkistaa tilaamasi Dell-tuotteen tilan, siirry sivustolle **support.dell.com** tai soita automaattiseen tilausten seurantapalveluun. Nauhoitettu viesti pyytää sinulta tiedot, jotka tarvitaan tilauksesi selvittämiseen ja sen tilan kertomiseen.

Jos tilauksessa ilmenee ongelmia, esimerkiksi osia puuttuu tai laskutuksessa on virheitä, ota yhteys Dellin asiakaspalveluun. Pidä lasku tai lähetysluettelo lähettyvillä, kun soitat.

Lisätietoja oman alueesi puhelinnumeroon soittamisesta on kohdassa "Yhteyden ottaminen Delliin" Sivulla 81.

Tuotetiedot

Jos tarvitset tietoja muista Dellin tuotteista tai haluat tehdä tilauksen, siirry osoitteeseen **dell.com**. Lisätietoja oman alueesi puhelinnumeroon tai asiantuntevalle myyjälle soittamisesta on kohdassa "Yhteyden ottaminen Delliin" Sivulla 81.

Laitteiden palauttaminen takuukorjausta tai hyvitystä varten

Valmistele kaikki korjausta tai hyvitystä varten palautettavat laitteet seuraavasti:

 **HUOMAUTUS:** Ennen kuin palautat tuotteen Dellille, varmista, että olet varmuuskopioinut kiintolevyjen ja muiden tuotteen tallennuslaitteiden sisältämät tiedot. Poista tietokoneesta kaikki luottamukselliset, yksityiset ja henkilökohtaiset tiedot sekä irrotettavat tietovälineet, kuten CD-levyt tai muistikortit. Dell ei ole vastuussa mistään luottamuksellisista, yksityisistä tai henkilökohtaisista tiedoista, kadonneista tai vioittuneista tiedoista tai vahingoittuneista tai kadonneista irrotettavista tietovälineistä, joita on saattanut sisältyä palautukseen.

1. Ota yhteys Delliin ja pyydä materiaalin palautusnumero. Kirjoita numero selkeästi ja näkyvästi pakkauksen ulkopintaan. Lisätietoja oman alueesi puhelinnumeroon soittamisesta on kohdassa "Yhteyden ottaminen Delliin" Sivulla 81.
2. Lähetä pakkauksen mukana kopio laskusta ja palautuksen syyn kertova kirje.
3. Liitä pakettiin mukaan kopio diagnostiikan tarkistuslistasta (katso "Diagnostiikan tarkistuslista" Sivulla 80), josta ilmenevät suoritettut testit ja Dell-diagnostiikkaohjelman antamat virheilmoitukset (katso "Dell-diagnostiikka" Sivulla 63).
4. Jos haluat saada hyvityksen palautettavasta tuotteesta, lähetä pakkauksen mukana kaikki palautettavaan tuotteeseen liittyvät lisävarusteet (esim. verkkolaitteen johto, ohjelmistot ja oppaat).

Ohjeiden saaminen

5. Pakkaa palautettava laite alkuperäiseen (tai sitä vastaavaan) pakkaukseen.

 **HUOMAUTUS:** Lähettäjä maksaa lähetyskulut. Olet vastuussa myös palautettavan tuotteen vakuuttamisesta ja tuotteen mahdollisesta häviämisestä kuljetuksen aikana. Postiennakolla lähetettyjä paketteja ei lunasteta.

 **HUOMAUTUS:** Jos pakkaus ei ole yllä olevien vaatimusten mukainen, Dell ei ota sitä vastaan, vaan se palautetaan sinulle.

Ennen kuin soitat

HUOMAUTUS: Pidä pikahuoltokoodi saatavilla, kun soitat. Tämän koodin avulla Dellin automaattinen puhelintukijärjestelmä pystyy ohjaamaan puhelusi tehokkaammin. Sinulta voidaan myös kysyä huoltotunnusta.

Paikantaminen

Tietokoneen huoltotunnus ja pikahuoltokoodi ovat tietokoneen pohjaan kiinnitettyssä tarrassa.

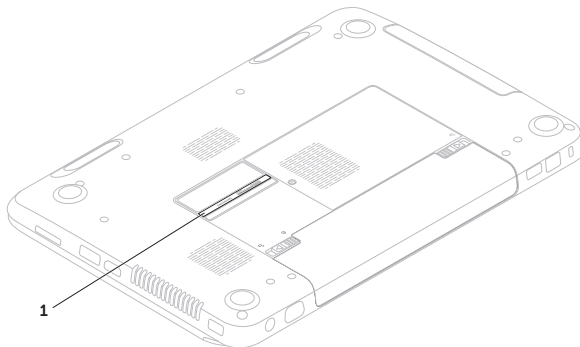

1 Huoltotunnus ja pikahuoltokoodi

Ohjeiden saaminen

Muista täyttää seuraava diagnostiikan tarkistuslista. Jos mahdollista, käynnistä tietokone ennen Dellille soittamista ja soita tietokoneen vieressä tai lähellä olevasta puhelimesta. Tukipalvelu voi pyytää sinua antamaan näppäimistökomentoja, välittämään yksityiskohtaisia tietoja toimintojen aikana tai suorittamaan muita vianmääritystoimenpiteitä tietokoneella. Varmista, että tietokoneen mukana toimitetut asiakirjat ovat käden ulottuvilla.

Diagnostiikan tarkistuslista

- Nimi:
- Päivämäärä:
- Osoite:
- Puhelinnumero:
- Huoltotunnus (tietokoneen pohjassa oleva viivakoodi):
- Pikahuoltokoodi:
- Materiaalin palautusnumero (jos sellainen on saatu Dellin tukihenkilöstöltä):
- Käyttöjärjestelmä ja sen versio:
- Laitteet:
- Laajennuskortit:
- Onko tietokone liitetty verkkoon? Kyllä/Ei
- Verkko, sen versio ja verkkosovitin:
- Ohjelmat ja niiden versiot:

Määritä tietokoneen käynnistystiedostojen sisältö käyttöjärjestelmän ohjeista. Jos tietokone on kytketty tulostimeen, tulosta kaikki nämä tiedostot. Kopioi muussa tapauksessa tiedostojen sisältö paperille ennen Dellille soittamista.

- Virheilmoitus, äänimerkkikoodi tai diagnostiikkakoodi:
- Ongelman kuvaus ja suoritettut vianmääritystoimet:

Yhteyden ottaminen Dellin

Yhdysvalloissa voit soittaa numeroon 800-WWW-DELL (800-999-3355).

 **HUOMAUTUS:** Jos sinulla ei ole Internet-yhteyttä, löydät yhteystiedot ostotilauksesta, pakkausluettelosta, laskusta tai Dellin tuoteluettelosta.

Dell tarjoaa erilaisia online- ja puhelintuki- ja palveluvaihtoehtoja. Saatavuus vaihtelee maan ja tuotteen mukaan, eivätkä kaikki palvelut ole välttämättä käytettävissä kaikissa maissa.

Jos haluat ottaa yhteyden Dellin myyntiä, teknistä tukea tai asiakaspalvelua koskevissa asioissa:

1. Siirry osoitteeseen **dell.com/ContactDell**.
2. Valitse maa tai alue.
3. Valitse tarvettavasi vastaava palvelu- tai tukilinkki.
4. Valitse yhteydenottotapa, joka sopii sinulle parhaiten.

Lisätiedot ja resurssit

Tarvittava toimenpide:

käyttöjärjestelmän asentaminen uudelleen

tietokoneen diagnosointiohjelman suorittaminen

järjestelmäohjelmiston asentaminen uudelleen

lisätietojen hankkiminen Microsoft Windows
-käyttöjärjestelmästä ja ominaisuuksista

Etsi huoltotunnus/pikahuoltokoodi — huoltotunnusta
käytetään tietokoneen tunnistamiseen, kun käytät
palveluja sivustossa **support.dell.com** tai otat
yhteyttä tekniseen tukipalveluun

uusien komponenttien tai lisälaitteiden, kuten
uuden kiintolevyn, lisääminen tietokoneeseen
vahingoittuneen tai kuluneen osan asentaminen
uudelleen tai vaihtaminen

Katso:

”Järjestelmän palautuslevy” Sivulla 70

”Dell-diagnostiikka” Sivulla 63

”Omat Dell-lataukset” Sivulla 62

support.dell.com

Tiedot ovat tietokoneen pohjassa ”Dell-
tukikeskus” Sivulla 61

Huolto-opas osoitteessa
support.dell.com/manuals



HUOMAUTUS: Joissakin maissa
tietokoneen avaaminen ja sen osien
vaihtaminen saattaa mitätöidä
takuun. Tarkista takuehdot ja
palautuskäytännöt, ennen kuin avaat
tietokoneen.

Tarvittava toimenpide:

tietojen löytäminen tietokonetta koskevista turvakäytännöistä

tietokoneen takuutietojen, käyttöehtojen (vain Yhdysvalloissa), turvallisuusohjeiden, säädösten, ergonomiatietojen ja käyttösopimuksen tarkasteleminen

ohjainten, latausten ja ohjetiedostojen etsiminen
tekninen tuki ja tuotetta koskevat ohjeet
uusien tilausten tilan tarkistaminen
ratkaisujen ja vastausten etsiminen yleisimpiin kysymyksiin
uusimpia tietojen etsiminen tietokoneen teknisistä muutoksista tai teknisestä, teknikoille tai kokeneille käyttäjille tarkoitettua viitemateriaalista

Katso:

tietokoneen mukana toimitetut turvallisuus- ja säännösasiakirjat sekä säännöstenmukaisuussivusto osoitteessa **dell.com/regulatory_compliance**

support.dell.com

Tekniset tiedot

Tässä osassa on perustietoja tietokoneen asetusten määrittämisestä sekä ohjaimien ja järjestelmän päivittämisestä.

 **HUOMAUTUS:** Valikoima voi vaihdella alueittain. Jos haluat lisätietoja tietokoneen kokoonpanosta, valitse kohta **Detailed System Information** (Järjestelmän tarkat tiedot) Dell Support Center -sivulta.

Avaa Dell Support Center valitsemalla **Käynnistä**  → **Kaikki ohjelmat** → **Dell** → **Dell Support Center** → **Launch Dell Support Center** (Käynnistä Dell Support Center).

Tietokoneen malli

Dell Inspiron N5110

Tietokoneen tiedot

Järjestelmän piirisarja	Mobile Intel 6 Series
Suoritusnopeus	Intel Core i3
	Intel Core i5
	Intel Core i7
	Intel Pentium, kaksi ydintä

Muisti

Muistimoduulin liitin	kaksi käyttäjän käytössä olevaa SODIMM-liitintä
Muistimoduulien kapasiteetit	1 Gt, 2 Gt ja 4 Gt
Vähimmäismuisti	2 Gt
Enimmäismuisti	8 Gt
Mahdolliset muistikokoonpanot	2 Gt, 3 Gt, 4 Gt, 6 Gt ja 8 Gt

Muisti

Muistin tyyppi 1 333 MHz:n
SODIMM DDR3

 **HUOMAUTUS:** Katso muistin laajennusohjeet *Huolto-oppaasta* osoitteesta support.dell.com/manuals.

Liittimet

Ääni mikrofoniliitântä ja stereokuuloke ja -kaiutinliitântä

Minikortti täysikokoinen Mini-Card-korttipaikka (valinnainen)
puolikokoinen Mini-Card-korttipaikka

HDMI-liitin 19-nastainen liitin

Verkkosovitin yksi RJ45-liitin

Liittimet

USB 4-nastainen USB 2.0 -yhteensopiva liitin

kaksi 4-nastaista USB 3.0 -yhteensopivaa liitintä

Video 15-reikäinen liitin

eSATA 7-nastainen/4-nastainen eSATA/USB-yhdistelmäliitin ja PowerShare

Mediakortinlukija 8-in-1-paikka

Mediakortinlukija

Tuetut kortit	Secure Digital (SD) -muistikortti
	Secure Digital Extended Capacity (SDXC)
	Secure Digital High Capacity (SDHC)
	Memory Stick (MS)
	Memory Stick PRO (MS-PRO)
	MultiMedia Card (MMC)
	MultiMedia Card plus (MMC+)
	xD-Picture Card

Näppäimistö

Näppäimien lukumäärä	86 (Yhdysvallat ja Kanada); 87 (Eurooppa); 90 (Japani); 87 (Brasilia)
-------------------------	-----------------------------------------------------------------------------

Tiedonsiirto

Modeemi (valinnainen)	ulkoinen V.92 56 K USB -modeemi
Verkkosovitin	10/100 Ethernet LAN emolevyllä
Langaton	WLAN, WWAN (valinnainen), WiMax/ Wi-Fi abgn/agn ja langaton Bluetooth- tekniikka (valinnainen) / WiDi (valinnainen)

Ääni

Ääniohjain	IDT 92HD87
Kaiuttimet	Kaksi 2 watin kaiutinta
Äänenvoimakkuuden säätö	ohjelmavalikot ja mediaohjauspainikkeet

Video

Erillinen:

Näytönohjain	AMD Radeon HD 6470M/7450M
	NVIDIA GeForce GT 525M
Videomuisti	512 Mt:n ja 1 Gt:n DDR3

UMA:

Näytönohjain	Intel HD Graphics 3000
Videomuisti	enintään 1,6 Gt:n jaettu muisti

Kamera

Kameran tarkkuus	1,0 megapikseliä
Kameratyyppi	HD laajakuva
Videotarkkuus	1280 x 720

Näyttö

Tyyppi	15,6 tuuman HD WLED ja TrueLife
--------	------------------------------------

Mitat:

Korkeus	193,54 mm
Leveys	344,23 mm
Halkaisija	396,42 mm
Enimmäistarkkuus	1 366 x 768
Virkistystaajuus	60 Hz
Käyttökulma	0° (suljettu) - 135°
Vaakakatselukulma	40/40
Pystykatselukulma	15/30 (H/L)
Kuvapisteen koko	0,252 x 0,252 mm

Kosketuslevy

X/Y-asennon tarkkuus (grafiikkataulutila) 240 cpi

Koko:

Korkeus 56 mm
Leveys 100 mm

Akku

6-kennoinen "älykäs" litiumioni:

Korkeus 22,80 mm
Leveys 214 mm
Syvyys 57,64 mm
Paino 0,34 kg

9-kennoinen "älykäs" litiumioni:

Korkeus 22,80 mm
Leveys 214 mm

Akku

Syvyys 78,76 mm

Paino 0,52 kg

Jännite 11,1 VDC

Latausaika (likimääräinen) 4 tuntia (kun tietokone on sammutettuna)

Käyttöaika akun käyttöaika vaihtelee käyttöolojen mukaan

Nappiparisto CR-2032

Fyysiset ominaisuudet

Korkeus 30,70–35,28 mm

Leveys 376 mm

Syvyys 260,20 mm

Paino (6-kennoinen akku ja optinen asema) kokoonpanon mukaan alle 2,54 kg

Verkkolaite

 **HUOMAUTUS:** Käytä vain tämän tietokoneen kanssa käytettäväksi määritettyä verkkolaitetta. Lisätietoja on tietokoneen mukana toimitetuissa turvallisuustiedoissa.

Tulojännite	100–240 VAC
Tulovirta (enintään)	1,5 A/1,6 A/1,7 A/ 2,3 A/2,5 A
Tulotaajuus	50–60 Hz
Lähtöteho	65 W, 90 W tai 130 W

Verkkolaite

Antovirta:

65 W 3,34 A

90 W 4,62 A

130 W 6,7 A

Nimellislähtöjännite 19,5 VDC

Lämpötila-alue:

Käytön aikana 0–40 °C

Säilytyksessä
–40–70 °C
(–40–158 °F)

Tietokoneympäristö

Lämpötila-alue:

Käytön aikana 0–35 °C

Säilytyksessä –40–65 °C

Suhteellinen kosteus (enintään):

Käytön aikana 10–90 % (tiivistymätön)

Säilytyksessä 5–95 % (tiivistymätön)

Suurin sallittu värinä (käytetty satunnaista värähtelyasteikkoa, joka simuloi käyttöympäristöä):

Käytön aikana 0,66 Grms

Lepotilassa 1,30 GRMS

Tietokoneympäristö

Enimmäisiskunkestävyys (käyttö – mitattu kiintolevyllä suoritettavan Dell-diagnostiikkaohjelman avulla ja 2 ms:n puolisinipulssilla ei toiminnassa – mitattu kiintolevyn ollessa kuljetustilassa ja 2 ms:n puolisinipulssilla):

Käytön aikana 110 G

Lepotilassa 160 G

Korkeus (enintään):

Käytön aikana –15,2–3048 m

Säilytyksessä –15,2–10 668 m

Ilmassa olevien epäpuhtauksien taso G2 tai pienempi, ISA-S71.04-1985-standardin mukaan

Liite

NOM-tiedot tai viralliset meksikolaiset normit (vain Meksiko)

Seuraavat tiedot ilmoitetaan tässä asiakirjassa kuvatusta laitteesta / kuvatuista laitteista virallisten meksikolaisten normien (NOM) vaatimusten mukaisesti:

Importer:

Dell México S.A. de C.V.

Paseo de la Reforma 2620 – Flat 11°

Col. Lomas Altas

11950 México, D.F.

Säännönmukain

mallinumero	Jännite	Taajuus	Virrankulutus	Lähtöjännite	Lähtöteho
P17F	100–240 VAC	50–60 Hz	1.5 A/1.6 A/ 1.7 A/2.3 A/2.5 A	19,5 VDC	3.34 A/4.62 A/ 6.7 A

Lisätietoja on tietokoneen mukana toimitetuissa turvallisuustiedoissa.

Lisää turvaohjeita on Regulatory Compliance Homepage -sivulla osoitteessa dell.com/regulatory_compliance.

Hakemisto

A

akun merkkivalo **29**

asiakaspalvelu **74**

C

CD-levyt, toistaminen ja luominen **50**

D

DataSafe Local Backup

Basic **68**

Professional **69**

DellConnect **74**

Dell Factory Image Restore **71**

Dell Stage **52**

Dell Support Center **61**

Diagnostiikan tarkistuslista **80**

DVD-levyt, toistaminen ja luominen **50**

E

eSATA-liitin **23**

F

FTP-palvelimeen kirjautuminen, anonyymi **75**

H

häätäpoistoreiän käyttäminen **40**

HDMI-liitin **23**

huoltotunnuksen ja pikahuoltokoodin
paikantaminen **79**

I

ilmanvaihto, varmistaminen **5**

ilmavirta, salliminen **5**

Internet-yhteys **17**

ISP

Internet-palveluntarjoaja **17**

J

järjestelmän palautuslevy **70**

järjestelmän uudelleenasetusvaihtoehdot
65

K

kiintolevyn toimintavalo **29**

kosketuslevyn

liikkeet **36**

L

laitteiston vianmääritys **63**

laitteisto-ongelmat

diagnosointi **63**

langallinen verkko

verkkokaapeli, yhdistäminen **7**

langaton

lähiverkko **14**

langaton verkko

ongelmat **55**

liikkeet

kosketuslevyn **36**

liitännät (liittäminen)

Internetiin **17**

lisätiedot **82**

M

monipistorasia, käyttäminen **6**

muistiongelmat

ratkaiseminen **58**

O

ohjaimet ja ladattava aineisto **83**

ohjeet

avun ja tuen saaminen **73**

Hakemisto

ohjelmien ominaisuudet **50**

ohjelmisto-ongelmat **58**

ongelmat, ratkaiseminen **54**

optisen aseman

hätäpoistoreiän käyttäminen **40**

R

resurssit, etsiminen **82**

S

SIM-kortin **12**

soittaminen Dellille **79**

suora yhteys Delliin **81**

System Restore **66**

T

takuupalautukset **77**

tehdasasetusten palauttaminen **71**

teknisen tuen

sähköpostiosoitteet **75**

tekniset tiedot **84**

tietokoneen ominaisuudet **50**

tietokone, valmistelut **5**

tuen sähköpostiosoitteet **75**

tukisivustot

eri puolilla maailmaa **74**

tuotteet

tietoja ja ostaminen **76**

tuotteiden lähettäminen

palautus tai korjaus **77**

V

valmistelut, ennen kuin aloitat **5**

varmuuskopiointi ja tietojen palautus **51**

verkkoyhteys

korjaaminen **55**

virran merkkivalo **29**

virtaongelmat, ratkaiseminen **56**

W

Windows

Ohjattu yhteensopivuuden varmistaminen
-toiminto **59**

Windowsin siirrettävyyskeskus **39**

Painettu Kiinassa.
Painettu kierrätyspaperille.

www.dell.com | support.dell.com



OJ6KWA03